

SPORT

PETANQUE

LE MAGAZINE DE LA PETANQUE ET DU JEU PROVENCAL

**EN VISITE
CHEZ OBUT**

**PORTRAIT
FAZZINO**

**DOSSIER
LES BOULODROMES**

Sommaire

	4
PORTRAIT : FAZZINO	6
COURRIER	8
CALENDRIER	11
EN VISITE CHEZ OBUT	16
PORTRAIT : PROST	18
POITIERS 87	22
L'INTERNATIONAL	24
LES BOULODROMES	29
LES NATIONAUX	32
LES MARATHONS	34
ST ETIENNE	36
LES JEUNES LOUPS	38
ANTILLES GUYANE	42
JOURNAL DES REGIONS	

SPORT PETANQUE EST UNE PUBLICATION SPSP, 20 avenue Jean Moulin 78380 Bougival. Tél 30 61 68 33.

Directeur de la publication et rédacteur en chef: Stéphane Laouënan, **Directeur de la rédaction:** Gérard Lavaysière, **Comité de rédaction:** Marc Alexandre, Daniel Floch, Patrick Rinaldi, Jean François Rayjal, **Maquette:** Patrick Desquines, **Photographies:** Jacques Fievre, J-M Schaer, D Fourquet, **Publicité:** Stan Georges, **Promotion:** Mathieu Molin, **Administration:** Véronique Kinziger, **Photo-compo, gravure noire:** Copyright 47 95 09 19, **Quadrchromies:** Média scan, **Impression:** Rotofrance

Dépot légal 1^{er} trimestre 1987
N° Commission Paritaire 66341

Reproduction de tout ou partie de ce magazine est formellement interdite sans autorisation.

Chers amis

Un mois déjà et nous voilà réunis de nouveau pour déguster ensemble quelques bonnes informations de pétanque.

Au menu que puis-je vous proposer?

Tout d'abord une entrée toute nouvelle bien cuisinée par Marc Alvarez. Il s'agit d'une Formule 1 à la sauce Prost. Si vous aimez, je peux vous donner une idée des deux prochaines entrées: Noah façon Rolland Garros, Laurent Fignon au tour de France.

Vous avez également en garniture des feuilles du courrier des lecteurs et une suite de calendrier très attendue.

Dans le domaine des poissons, nous en avons pêché un gros. Rassurez-vous il est tout à fait digeste, c'est un plat de saison agrémenté de certains légumes originaux qui titilleront votre palais. Il s'agit du "Boulodrome sur canapé" qui peut vous être servi dès que vous le souhaitez.

Côté viandes, un bon morceau saignant avec une sauce bien relevée. Les petites pommes sautées sont délicieuses, et le Fazzino se découpe facilement dans le sens du portrait.

En volailles nous vous proposons des "Boules rôties". Attention elles sont très chaudes comme en témoigne la photo. Si vous mangez avec les doigts comme tout pétanqueur qui se respecte, ne succombez pas à la tentation immédiatement, laissez la refroidir.

Notre plateau de fromages est impressionnant et il regroupe toutes nos grandes spécialités nationales: le Poitiers, le St Etienne, le Tours, le Niort.... Une spécialité hivernale: le Marathon. Un rayon de soleil avec le Cannes la Bocca. Un parfum d'exotisme avec la Martinique.

La carte des desserts vous présente les produits de toutes nos provinces. Quelques uns manquent encore: il s'agit notamment des Sud-Ouest et Sud-Est qui sont encore verts et qui mériteraient un petit mûrissement accéléré dans les serres royales.

Les cafés et digestifs, hauts en couleurs vous sont offerts gracieusement par la maison.

Enfin en ce qui concerne la petite note vous la trouverez en page 58. Comme nous espérons vous revoir prochainement, nous vous laissons la remplir seul. Le service quant à lui est compris.

Nous vous souhaitons, chère lectrice et cher lecteur, une agréable lecture et nous vous disons "à la prochaine fois, si vous le voulez bien..."

Stéphane LAOUËNAN

É. d. i. t. O. r. i. a. l

FAZZINO...YES!

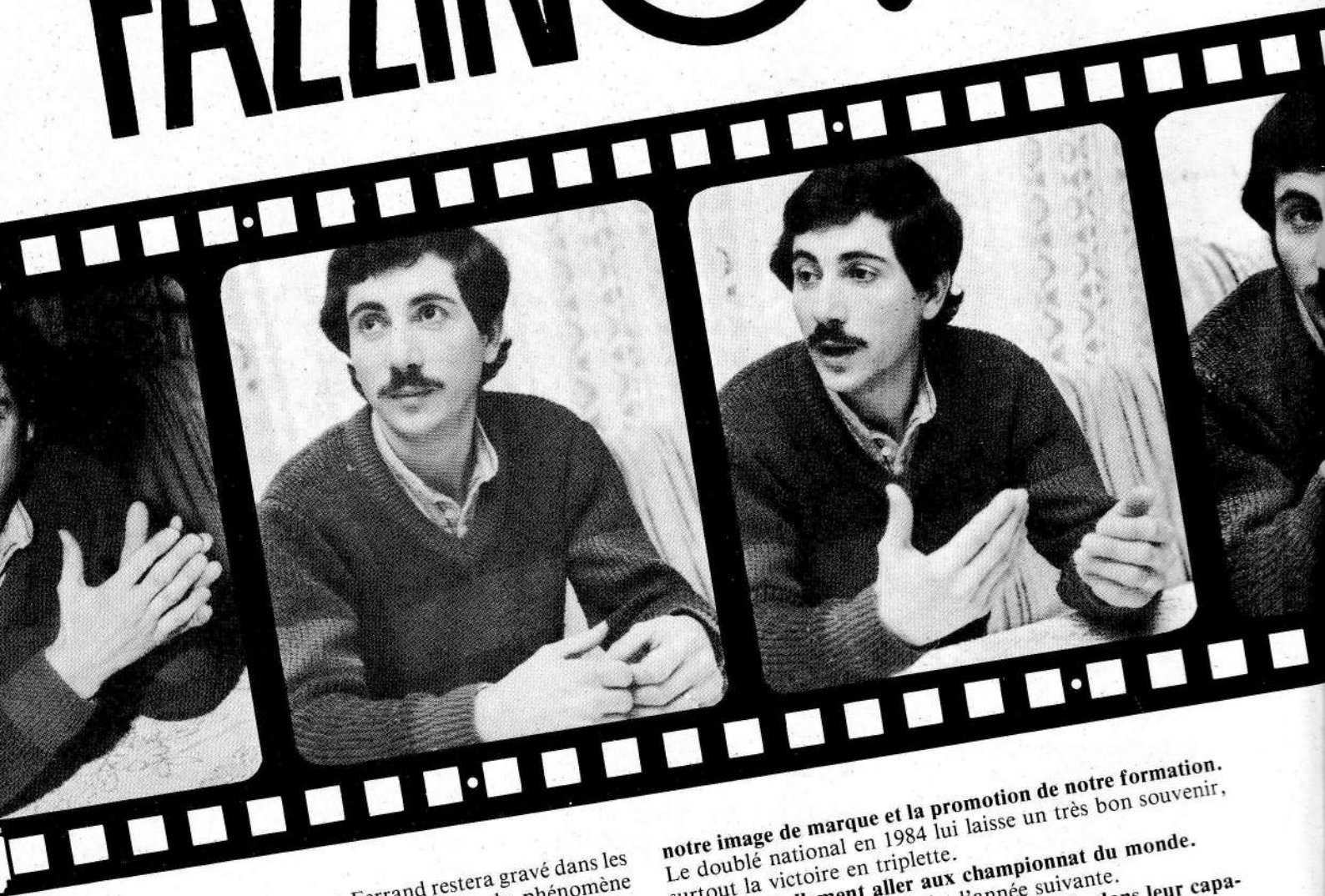

Juillet 1975 à Clermont-Ferrand restera gravé dans les annales boulistes comme l'éclosion du phénomène d'une décennie. Fazzino, tapant au passage Salvador et Alliés, empochait là son premier paletot tricolore.

J'étais au top avant 75, mais il m'était difficile de trouver dans le giron Montluçonnais, de forts joueurs qui m'auraient permis de percer. S'il passe la main en 76, il revient en 78 à Bagneux, puis en 82 à Chambéry.

Mon troisième titre en individuel fut le plus dur, j'ai tout de même trouvé sur mon chemin, D'Amato, Foyot, Latruffe et Le Boulanger. Ma carrière a pris une nouvelle orientation à ce moment, quand j'ai rencontré Daniel Voisin. Nous sommes très vite devenus amis, et cette osmose a valorisé nos deux jeux. De plus, il m'a apporté un équilibre et une rigueur. La pétanque de haut niveau exige que l'on soit respectable et respecté. Daniel est aussi pour beaucoup dans

notre image de marque et la promotion de notre formation. Le doublé national en 1984 lui laisse un très bon souvenir, surtout la victoire en tripléte.

Je désirais tellement aller aux championnats du monde. Il se sépare d'Alain Rochelet l'année suivante.

La pérennité des grandes formations réside dans leur capacité à se renouveler sans heurts. Nous avons joué longtemps en harmonie, et nous étions conscients de profiter tous les deux de cette séparation.

Ce remaniement l'amène à s'associer au Libournais Loulon. Jean-Yves est un très bon milieu, peut être le meilleur actuellement, et il s'est rapidement adapté à notre jeu, qui privilégie - un peu comme celui de Choupay - l'appoint. La notoriété appelle le sponsoring, mais Christian n'est pas particulièrement branché.

Cela peut effectivement nous aider, mais je tiens à conserver une certaine liberté. Je serai toutefois prêt à m'intégrer à un circuit professionnel si les garanties financières étaient suffisantes. Une telle innovation est très souhaitable, car la pétanque est un véritable spectacle.

Marié depuis 1981 avec Sylvie, il est père de deux enfants

PORTRAIT

PAR MARC ALEXANDRE

Champion de France tête-à-tête en 1975, 1978, 1982, Vice champion de France tête-à-tête en 1976, Champion de France Triplette et Doublette en 1984, Vainqueur aux trois jours de Saint-Pierre (trophée des As, TRI, DOU) en 83, à Gènes (DOU) en 84, à Montauban (TRI et finaliste DOU) en 85, à Firminy (TRI) en 86... Fazzino, yes!

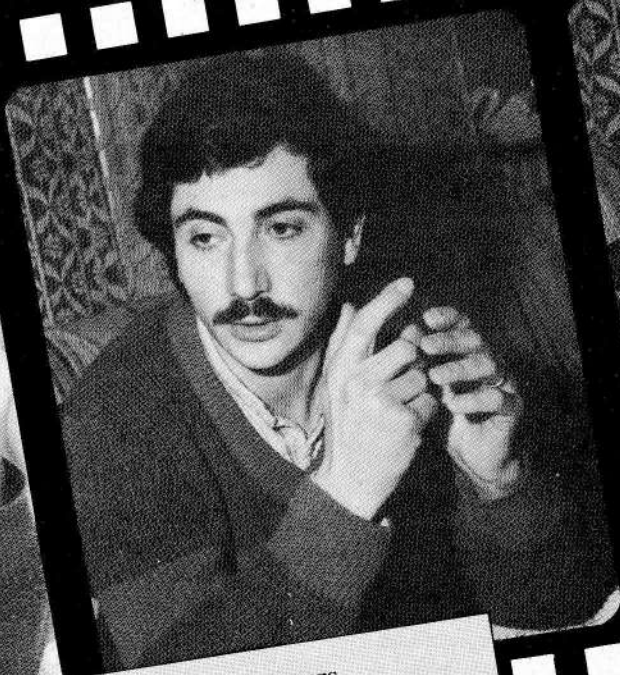
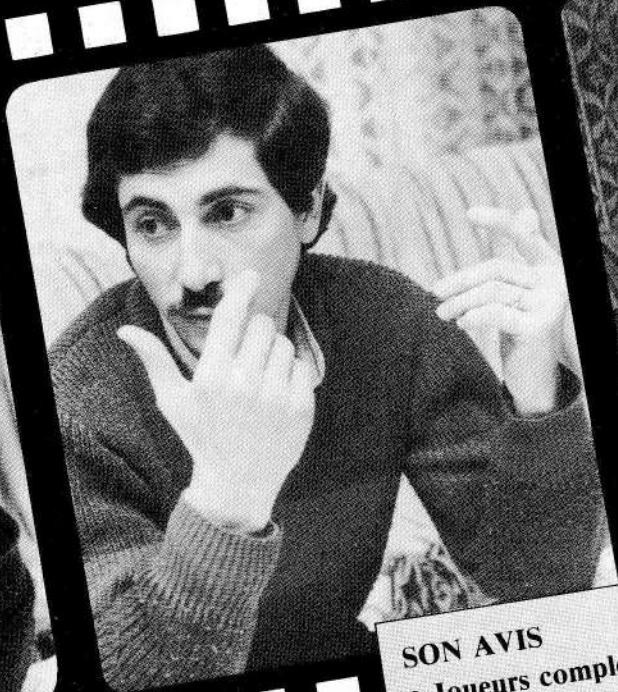

SON AVIS

- **Joueurs complets**
Coulomb, Choupay,
Foyot, Bengler
- **Milieux**
Loulon, Coulomb

- **Pointeurs**
Médis, Pisapia,
Labeau

- **Tireurs**
Schatz, Lescouzères,
Lebreton

(Johan 3 ans et Aurélie 8 mois) et pense à sa famille. Ainsi, même s'il ne cherche pas à moyenniser son talent, il se montre critique.

Je n'ai décroché mon poste d'électricien à la ville de Montluçon qu'après mon titre 1982, alors que j'étais connu depuis longtemps déjà.

S'il n'en fait pas une affaire d'état, Fazzino vit la pétanque à fond et aimerait bien la voir se promouvoir.

Il y a beaucoup à faire en direction des jeunes et des médias; il faudrait aussi donner une véritable image de marque à notre sport. Si la fédération n'accroît pas ses actions tous azimuts, elle risque une perte d'effectifs, car les licenciés demandent toujours plus.

Côté mondial, il joue la carte de la sélection.

Les pétanqueurs Français ne comprennent pas notre stérilité aux championnats du monde. Certains pays comme ceux d'Ariège du Nord ont percé grâce à une telle démarche. Pourquoi ne pas les imiter? Hormis un regain de notoriété pour la France, cela polariserait peut-être plus les médias. En spécialiste du tête-à-tête, il porte sur cette discipline un jugement pointu.

Je pense qu'il faudrait passer le tête-à-tête à quatre boules, car à trois boules tu ne peux pas faire un jeu complet. de toute façon, plus le meilleur joueur a de boules, plus il devient invulnérable. Le trophée des As organisé à Toulouse a prouvé l'engouement au public et le niveau de jeu que l'on peut atteindre.

Il reste par contre assez prudent sur son avenir de joueur individuel.

Je pense que j'ai été plus fort que Coulomb et Choupay, car mon jeu présentait moins de failles, mais mon jeu actuel, en équipe, ne me permet pas d'être à leur niveau. Mes victoires en équipes m'incitent à poursuivre dans cette voie, et je manque peut-être de la motivation nécessaire pour opérer en individuel.

Indéniablement l'équipier Fazzino a pris le pas sur l'individuel, mais il "sent" bien son avenir.

Je veux continuer avec Voisin et revenir dans les cinq meilleurs. Vouloir être le Number One ne signifie pas grand chose dans la mesure où n'existe pas un classement fiable. Et le championnat du Monde?

Ça ne me motive pas, car plutôt que l'apothéose d'un sport, cette compétition est une animation folklorique. Même s'il se situe dans les vingt premiers français, ce qui sous entend pour lui une relative baisse de régime, Fazzino met les choses au point.

Il sera très difficile de rééditer notre saison 1985, où nous avons presque tout gagné; et même en 86 nous avons bien marché, malgré un entraînement restreint. Somme toute, mes trois dernières saisons constituent un exploit, car je disposais d'une marge de manœuvre assez faible. Revenir dans les premiers ou continuer ainsi, la différence n'est pas vraiment importante, car une chose est certaine: nous continuerons de toute façon à bien nous amuser...

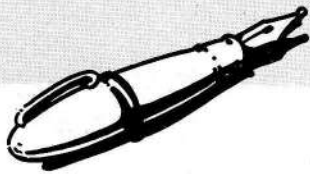

COURRIER

Dans le numéro 24 de Sport Pétanque, j'ai été surpris par l'article concernant le record du monde de tir accéléré effectué par C. Fazzino.

C. Fazzino est un grand champion parce qu'il est le meilleur mais aussi parce qu'il possède correction, simplicité et sportivité. Ce n'est pas une raison pour faire d'une importante performance, un record dont les conditions ne sont pas fixées et dont la nature est jusqu'à maintenant rejetée par la F.F.P.J.P.

Sa performance existe, mais rendons à César ce qui appartient à César ou tout au moins, rapprochons les performances. Dans le numéro 17 de novembre 85, vous avez publié un article ainsi titré: Foyor descendu par Mitraillette. En effectuant un rapprochement, je constate plusieurs contradictions:

1) La tentative de C. Fazzino n'était pas la première - comme vous le précisez - mais au moins la troisième.

2) M. Heinyr Auguste dit Mitraillette (âgé de 66 ans) a touché 1326 fois sur 1650 tirs réalisés. Sauf erreur de calcul, il dépasse de 129 touchés la performance de C. Fazzino qui demeure impressionnante.

3) Pour C. Fazzino vous dites record officiel alors que la F.F.P.J.P. n'a pas voulu - jusqu'à présent - reconnaître ce genre de compétition. D'ailleurs dans votre article "Le Record dans le cadre" n'êtes vous pas à la recherche des conditions d'officialisation qui pourraient être retenues pour présenter un dossier à la F.F.P.J.P.

4) Vous dites également: ainsi, je pense qu'il faudrait déterminer un quota maximum de boules envoyées car un joueur qui enverrait 1600-1700 boules dans l'heure (encore que cela paraisse bien improbable) aurait d'autant plus de chances de dépasser l'actuel record ne serait-ce que d'une seule frappe.

a) Cette réflexion ne tient pas compte de la performance de Mitraillette qui a envoyé... 1650 boules (ce n'est pas de l'improbable) et qui a réussi... 1326 fois.

b) Pourquoi un quota maximum de boules envoyées?... un record est un record et dans ce domaine l'efficacité dépend de la rapidité d'exécution.

En ma qualité de lecteur de Sport-Pétanque, je tenais à faire cette mise au point. Malgré les efforts effectués, l'élite est trop souvent portée au sommet alors que d'autres sont aussi méritants. D'ailleurs par leurs réflexions, MM. Voisin, Bideau, Delteil, Cazemajou, Ajax, Morales, etc... ont ils oublié ou n'ont-ils pas lu votre numéro 17.

Bernard Maisonneuve
85 - Saint Gilles Croix de Vie

Monsieur,
Dans votre dernier numéro, vous traitiez un article sur l'arbitrage, cela tombe bien, puisque vous semblez bien connaître Jean Battini, je vous serai reconnaissant de bien vouloir lui soumettre le cas de conscience suivant.

Lors d'une ardente partie, alors que je tenais le point, et qu'il ne

nous restait plus de boules en main, nos adversaires ne possédant plus qu'une boule, décidèrent de tirer au point. Aussitôt dit, aussitôt fait, ils firent un magnifique écart sur le bouchon. Mais voilà où se complique la situation. Au lieu sortir des limites, le bouchon, par un incroyable concours de circonstance est venu, tenez-vous bien, se loger en équilibre, oui en équilibre entre deux boules. L'une était des nôtres, mais la seconde ne l'était pas. A qui, dans ce cas bien particulier, appartient le point?... Sachez que ceci était d'importance car le score était à 12 des deux côtés et il s'agissait là de la partie finale du concours de Flouzy-sur-Ourthe.

P.S.: Ci-joint un croquis explicatif pouvant peut-être éclairer la situation.

Voici un cas extrêmement intéressant. En effet le règlement ne

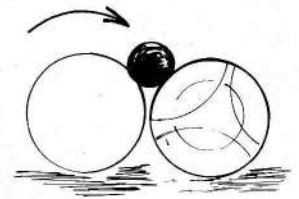

parle pas de cette figure particulière et il est évident que la perte d'une partie sur un tel coup du sort est une éventualité regrettable même si son importance est moindre dans un moment autre que celui d'une partie finale de concours. Nous nous promettons donc de soumettre la question à M. Battini comme vous nous le demandez afin qu'il éclaire ce problème, néanmoins si un quelconque lecteur n'avait pas compris qu'il s'agit ici d'un poisson d'avril, qu'il veuille bien nous envoyer sa photo: nous aussi on aime bien rigoler!

CADRAGES

Nous avons reçu plusieurs dizaines de lettres, dont une du Bénin, nous demandant des précisions au sujet des cadrages dans les concours.

En réponse à ce courrier et pour éclairer les éventuels organisateurs de concours d'amusement ou de plage pas toujours au fait comme les fédéraux (ça reste à prouver...), nous vous indiquons la formule et une illustration avec un exemple précis.

Le cadrage peut être effectué au départ ou après la 1^{ère}, 2^e ou 3^e partie, etc...

Il a pour but de ramener le nombre d'équipes à un multiple de 2 (4, 8, 16, 32, 64, 128, 256,...). Si on désigne par A le nombre en question immédiatement inférieur au nombre d'équipes N, le nombre d'équipes au cadrage $N_c = (N-A) \times 2$. Il reste donc $(N-N_c)$ équipes directement qualifiées au tour suivant.

Exemple numérique:

soit N = 22 équipes
Il faut donc ramener à 16 équipes (A = 16)
Nombre d'équipes au cadrage: $N_c = (22-16) \times 2 = 12$ équipes.
Equipes directement en 1/8^e de finale = $22 - 12 = 10$ équipes.
Sur le graphique ci-contre, on a donc placé 12 équipes (1 à 12) au cadrage et les 10 autres en 1/8^e avec les numéros de 13 à 22 placés en bas.

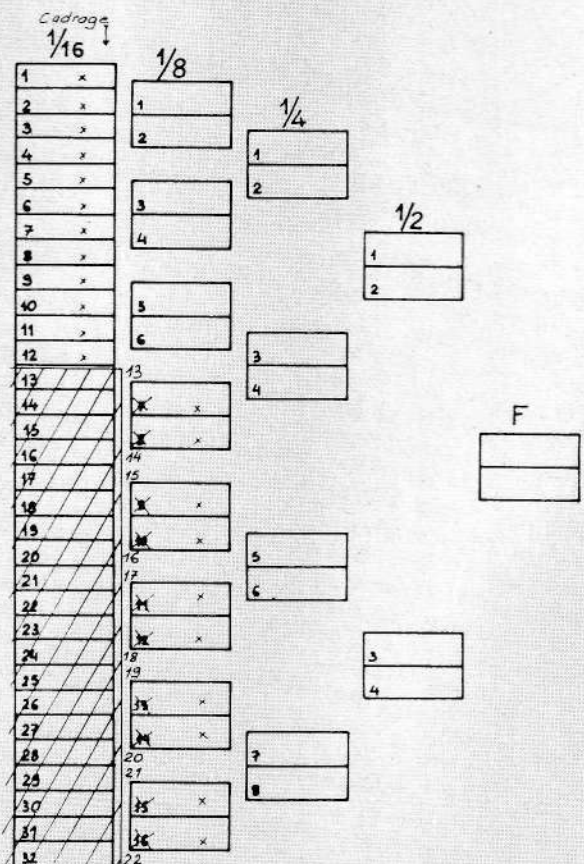

EN VISITE



S^T BONNET-LE-CHÂTEAU
*Capitale Mondiale
de la Boule*



RAISON SOCIALE A LA COTE 900

Quel paradoxe que la principale unité mondiale de production de boules de pétanque culmine à 900 mètres d'altitude, dans le Haut Forez, alors qu'on l'aurait volontiers cherché sous des cieux plus méridionaux.

La société, gérée par Robert Souvignet - la plus importante industrie du village - emploie 140 personnes (un personnel à la composition familiale assez marquée) et représente le poumon de ce secteur rural de la Loire.

Même si la présence d'OBUT à Saint-Bonnet-Le-Château n'enraye pas complètement l'exode vers le milieu urbain, elle contribue conséquemment à la vitalité de ce bourg de 2000 âmes.

CHEZ OBUT

Après la rectitude spartiate de l'autoroute, encore vingt cinq kilomètres d'une route sinueuse accrochée aux contreforts du Haut Forez; et voici qu'apparaît au détour d'un virage, juché sur un talus herbeux, comme un diable jailli de sa boîte, le panneau annonçant "la capitale de la boule".

OBUT n'est tout de même pas Saint-Bonnet Le Château, et le renseignement concernant l'itinéraire s'impose auprès du paysan du cru. "— L'usine de boules? C'est pas ben dur à trouver, mes p'tits gars?" Et lui de nous driver de son accent rocailleux.

Quelques zig-zag plus tard nous voici à pied d'œuvre, accueillis par Patrick De Mazenod, chargé du service commercial et marketing de la firme, qui fera (bon) office de guide. Et ne nous voilà soudain pas fébriles..!

C'est que l'affaire est d'importance. La Marseillaise et Millau ne font pas tout, OBUT c'est aussi quelque chose dans une existence de pétanqueur!

PAR MARC ALEXANDRE



En page de gauche, le marquage des boules. Ci contre, la boule en sortie de four, après la trempe "Chaud devant". En bas de page, emboutissage des coques.

La porte de l'atelier franchie, plus question d'avancer le piano ou de reculer le tabouret; la passion dévorante a repris le dessus. En émules d'Indiana Jones, nous franchissons la jungle de barres d'acier qui délivreront les lopins, éléments de base de la fabrication.

Au détour de l'allée apparaissent alors les monstrueuses presses qui transformeront avec aisance et ironie, lesdits lopins en demi-sphères. Un p'tit coup de grenailage, histoire de se refaire un minois, et via le chanfreinage.

Après, plus rien ne s'oppose à l'assemblage des demi-sphères, ce à quoi s'emploient, avec tact et discrétion, comme à huit clos, les robots à souder. Cette étape est le tournant de notre périple, car elle préfigure déjà le produit fini, objet de toutes nos convoitises.

Un rapide tour... de tour, striage calibrage et marquage s'opéreront à la volée.

La trempe forgera alors un tempérament d'acier à ces boulines qui vivront d'intenses affrontements... et se trouveront à maintes reprises sur des charbons ardents.

Déjà c'est le début de la fin. Polissage pour tout le monde, exit les derniers vestiges de calamine, et direction le chromage

pour les plus coquettes.

Une dernière vérification et les belles gagneront l'étui, dont vous les sortirez dans quelques mois, avec ferveur et empressé-

ment, pour concrétiser enfin, les carreaux et embouchonnades qui peuplent vos songes de pétanqueurs... []

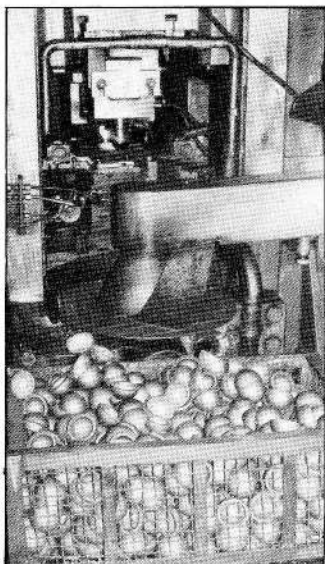

METTEZ M'EN DONC UNE CAISSE!

- Une usine de 10.000 m² couverts.
- 2.700.000 boules par an (soit une boule produite toutes les 2,7 secondes)
- 10 tonnes d'expédition par jour
- 70% du marché mondial de la boule de pétanque
- Chiffre d'affaire 1986: 71 millions de francs (hors taxes)

OBUT réalise 92% de ses opérations sur le territoire national, suivant une échelle d'activités relativement régulière au plan géographique. A l'exportation, OBUT travaille avec la Belgique, la Suisse, l'Espagne, le Canada, la Grande Bretagne, la Hollande, la Suède et la Thaïlande. La reine mère de Thaïlande qui a découvert la pétanque lors de vacances en Suisse, joue vraiment le rôle d'agent de promotion de ce sport dans son pays. C'est ainsi qu'est préconisée la pratique quotidienne de la pétanque au sein de l'armée, des administrations et des écoles. Le Prince Bertil de Suède est lui aussi un passionné de cette discipline, doublé d'un excellent joueur. Il apporte d'ailleurs la preuve de ses qualités, au cours de parties de bon niveau, à chacun de ses séjours à Saint Maxime.

LA FABRICAT

Depuis l'origine, les machines de fabrication ont été conçues et réalisées par Monsieur Antoine DUPUY ingénieur de la maison, avec l'aide de son fils également ingénieur. "Chez OBUT, tout se passe à l'intérieur".

Les boules ATX sont réalisées à la main, individuellement, en acier "spécial". Cette garantie de précision est complétée par le côté élastique du métal fournissant à l'utilisation les mêmes avantages que les boules recuites alors que leur dureté évite l'inconvénient du marquage en contact du sol.

1 - LOPIN

Ce lopin est obtenu à partir d'une barre d'acier de O 40 débitée à la cisaille. La longueur du lopin sera étalonnée en tenant compte du diamètre final de la boule et de son poids.



2 - DISQUE

Le lopin est d'abord chauffé à 1100° en une minute puis immédiatement forgé par une presse sous une poussée de 400 à 800 tonnes afin d'obtenir un disque.

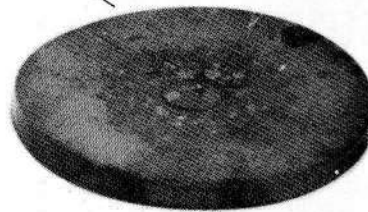
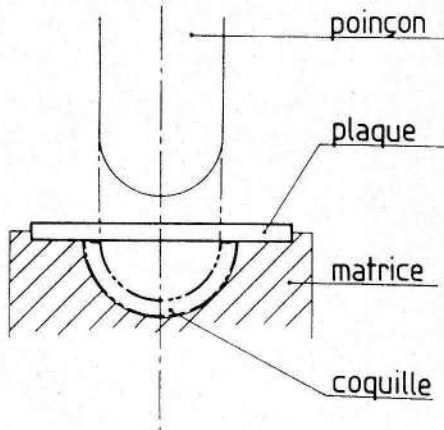

3 - COQUILLE

Le disque est placé sur une presse et transformé en coquille demi-sphérique par l'action du poinçon à embout sphérique comme représenté ci-contre.



Les boules de loisirs, vendues par 2 ou 3, en malettes ou barils, sont fabriquées sur une chaîne entièrement automatisée à partir d'un rouleau de feuillard, découpé directement en disques (photo 2) puis embouti à froid formant la coquille. Le chanfreinage est effectué par emboutissage (déformation). Il n'y a ni chauffe, ni trempe, ni apairage. Les coquilles sont soudées, usinées et striées de la même façon que les boules de compétition. Le marquage est le même pour toutes les boules (label). Un refroidissement est effectué avant le polissage automatique et le chromage.

4 - COQUILLE CHANFREINEE

D'abord décalaminée par un grenailage afin de supprimer tout risque de dépôt de "poussière" interne après soudage, la coquille est chanfreinée par tournage.

FINITION DES BOULES

7 - FINITION

On effectue alors un premier tri des poids identiques et le striage en utilisant le même principe que pour le tournage mais sans la rotation du plateau porte-outil puis on effectue un premier marquage (label) et la deuxième sélection des poids par balance auto-tarée puis marquage des poids et immatriculation de la boule.

La dureté de l'acier est obtenue par une trempe à environ 850° avec refroidissement à l'eau ou l'huile selon le type de boule, puis est effectué un revenu (réchauffe autour de 300°), nécessaire pour diminuer le côté cassant de l'acier donné par la trempe et déterminant la dureté terminale (de 110 à 130 kg/mm^2).

Après un dernier décapage en mélange eau + acide, la boule est polie par abrasion puis chromée (si nécessaire) dans plusieurs bains successifs.

PAR DANIEL FLOCH

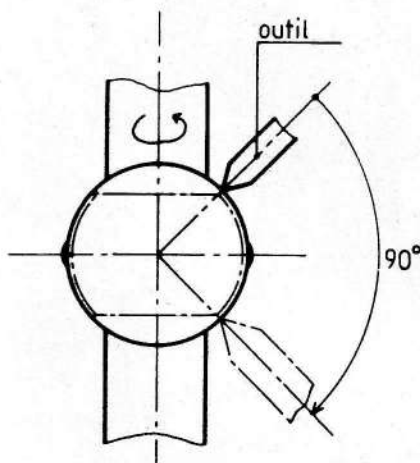

6 - BOULE USINEE

Pincée entre deux empreintes sphériques, la boule est usinée en deux opérations de tournage. La première est représentée ci-contre: la boule est animée d'une rotation autour d'un axe vertical alors que l'outil est monté sur un plateau à rotation horizontale lente.

Pour la deuxième opération, il suffit de placer la boule sur un montage identique en la retournant de 90° afin d'usiner la partie restée brute.

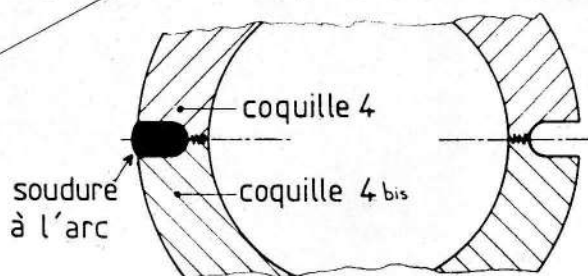
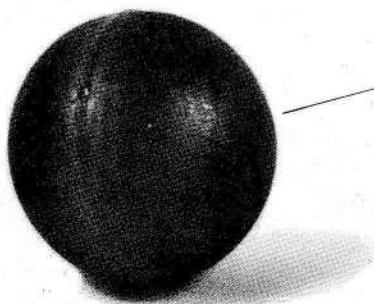
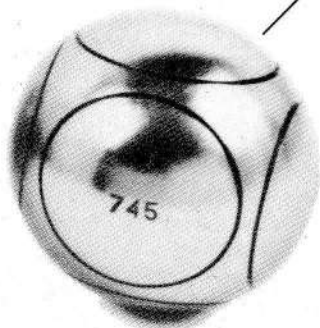

5 - Après un apairage permettant de rassembler des coquilles sensiblement identiques et éviter tout balourd (déséquilibre), elles sont soudées à l'arc comme indiqué ci-contre par dépôt de métal dans l'empreinte laissée après le chanfreinage. La sphère ainsi constituée est réchauffée à environ 800°C afin d'uniformiser la constitution interne du matériau.

CONTROLES:

Des contrôles sont effectués sur des échantillons à tous les stades de la fabrication en plus d'un contrôle terminal rigoureux sur les poids, aspect, marquages définissant le certificat de conformité. L'emballage peut alors être réalisé individuellement (par jeux).

Ci contre, les boules en attente au tournage, et, ci dessous, les boules en attente au marquage.



OBUT LE SPONSOR

Numéro un mondial dans la fabrication des boules, OBUT est également l'une des sociétés les plus représentatives de la Loire. Elle se devait de participer à l'investissement massif dont profite l'A.S. Saint-Etienne. C'est aux côtés de Casino, sponsor principal, que la société OBUT effectue cette œuvre de "bienveillance footballistique".

Par ailleurs promoteur des championnats et de quelques concours nationaux, OBUT assure également la promotion de la pétanque de compétition en aidant quelques équipes nationales de renom: Choupay-Bideau-Lopèze, Capeau-Salvador-Passo, Brocca-Iélo-Bengler, Palmérini-Carlin-Ceconni, Maccari-Ferret-Sigal, Fazzino-Voisin.

Sur le plan purement publicitaire, l'offensive tous azimuts atteint l'ensemble des médias dont la télévision nationale.

Tous ces éléments expliquent la position enviable d'OBUT au firmament de l'équipement boulistique dans le monde entier.

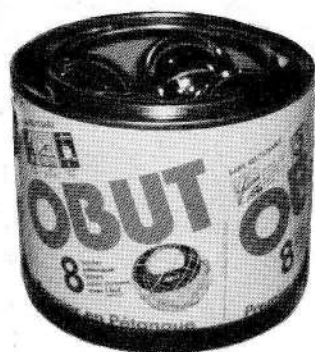

CHAMPIONS DE LA MISE EN BOITE

La qualité et le niveau de performances sont primordiaux dans la fabrication de boules de pétanque, mais le conditionnement est l'un des facteurs essentiels de la commercialisation. Ce secteur a d'ailleurs apporté deux belles satisfactions à OBUT, décernées par l'Institut Français de l'Emballage et du Conditionnement:

- OSCAR NATIONAL 1984 DE L'EMBALLAGE (section promotion-vente) pour le conditionnement en tube (boules de compétition)

- OSCAR NATIONAL 1986 DE L'EMBALLAGE (section promotion-vente) pour le conditionnement en baril de huit boules (loisirs-détente).

Si OBUT s'adresse aux joueurs chevronnés par ses revendeurs spécialisés et les réseaux de magasins d'articles de sport, il propose également ses produits au grand public par la commercialisation en hypermarché.

L'EMBELLIE DES SIXTIES

Natif de Saint Bonnet Le Chateau, Jean Blanc fut le premier à lancer au sein de son entreprise, la fabrication de boules de pétanque.

En 1959, Jean Souvignet (père de l'actuel P.D.G.) et son associé Antoine Dupuy (un technicien né, inventeur de machines spéciales et inédites pour la fabrication des boules) prenaient à leur tour l'option de contribuer à l'essor de la pétanque. La Saga OBUT venait de commencer...

POITIERS 87

PAR DANIEL FLOCH

Une exhibition "animée"

Fêtant ses quinze ans, le national de poitiers est devenu un classique et son tournoi exhibition a passé le stade de l'adolescence.

Afin d'honorer le support médiatique offert par la coupe Sport-Pétanque, le Président Philippe Delhomme et son équipe avaient souhaité transformer l'édition 87 en apothéose. Le report inopiné du rendez-vous poitevin, pour raisons atmosphériques, a perturbé quelque peu le programme initial mais les absences regrettées de Choupay, Foyot, Passo, Brocca n'entamèrent d'aucune façon le moral d'acier des animateurs de "Pétanque Club Montmidi".

Les champions de monde tunisiens étaient là... et bien là... Observés et analysés par les "techniciens", photographiés par la presse, admirés, enviés par les jeunes. Toutes ces contingences médiatiques associées aux possibilités de l'équipe Oddoux, Gaudet, Redon provoquèrent une disparition prématurée des maillots arc-en-ciel.

Les champions de Hollande, tout de bleu vêtus, ont brillamment passé un tour avant de s'effondrer contre les favoris Fazzino, Voisin, Loulon; Ces mêmes favoris passés tout près d'une "Fanny" mémorable dès la première partie contre les vaclusiens titrés Lucchési, Palazon, Pancin. Ces derniers étonnés du score favorable à 10-0 ont curieusement craqué malgré l'enjeu fatalement limité du concours.

La partie la plus équilibrée au sommet aura été l'opposition acharnée entre J.F. Olmos, Kassi, Fragnoud et Lebretton, Pérez, Gimelli, remportée au couteau par les premiers.

Le tireur le plus impressionnant fut la coqueluche du public, le jeune Laurent Morillon, vice-champion de la Vienne 86 et auteur d'une moyenne remar-

quable malgré la valeur de l'opposition.

La finale tardive était remportée facilement par l'équipe Fazzino aux dépens des gardois Capeau, Briand, Bassier.

Sport-Pétanque, fidèle à ses engagements assura une animation permanente avec présentation détaillée des équipes, annonce régulière des scores, commentaires techniques et tactiques... et tout ces ingrédients épices d'une pointe d'humour indispensable dans ce type de manifestation.



Résultats:

1/8: Oddoux bat Tunisie (champions du monde); Morillon bat Gers, Gers, Illana (17) Champions de France Corpo 86; Baldacchino bat Beurriot, Mensé, Marcelly (Champions ligue 86); Hollande bat Wideman, Straebler, Rocher (85); Laville bat Lebeau, Lainé, Roch (92); Fazzino bat Lucchési, Palazon, Pancin (84); Kassi bat Gimelli, Lebretton, Pérez (14); Capeau bat Hoste, Seropian, Lerol (02) Vice-champions de France 86).
1/4: Capeau bat Simoes, Laville, Araud (Blagnac 31); Fazzino bat Hollande (Champions nationaux); Baldacchino bat Kassi, Fragnoud, Olmos J.F. (38 et 44); Morillon bat Oddoux, Gaudet, Redon (62 et 78).
1/2: Fazzino bat Morillon, Denamps, Hommeau (85); Capeau bat Baldacchino, Raulet, Saadna (31).

Finale: Fazzino, Voisin, Loulon (03) battent Capeau, Bassier, Briand (31).

Le grand tireur local : Laurent Morillon

Avant les 1/4 de finale de l'exhibition, les hollandais jubilent à l'idée d'affronter les ogres : Voisin, Fazzino, Loulon.

Les tombeurs du national A : Kassi, Olmos, Fragnoud.

Les plus réguliers : Bedennes, G et C Lagarde



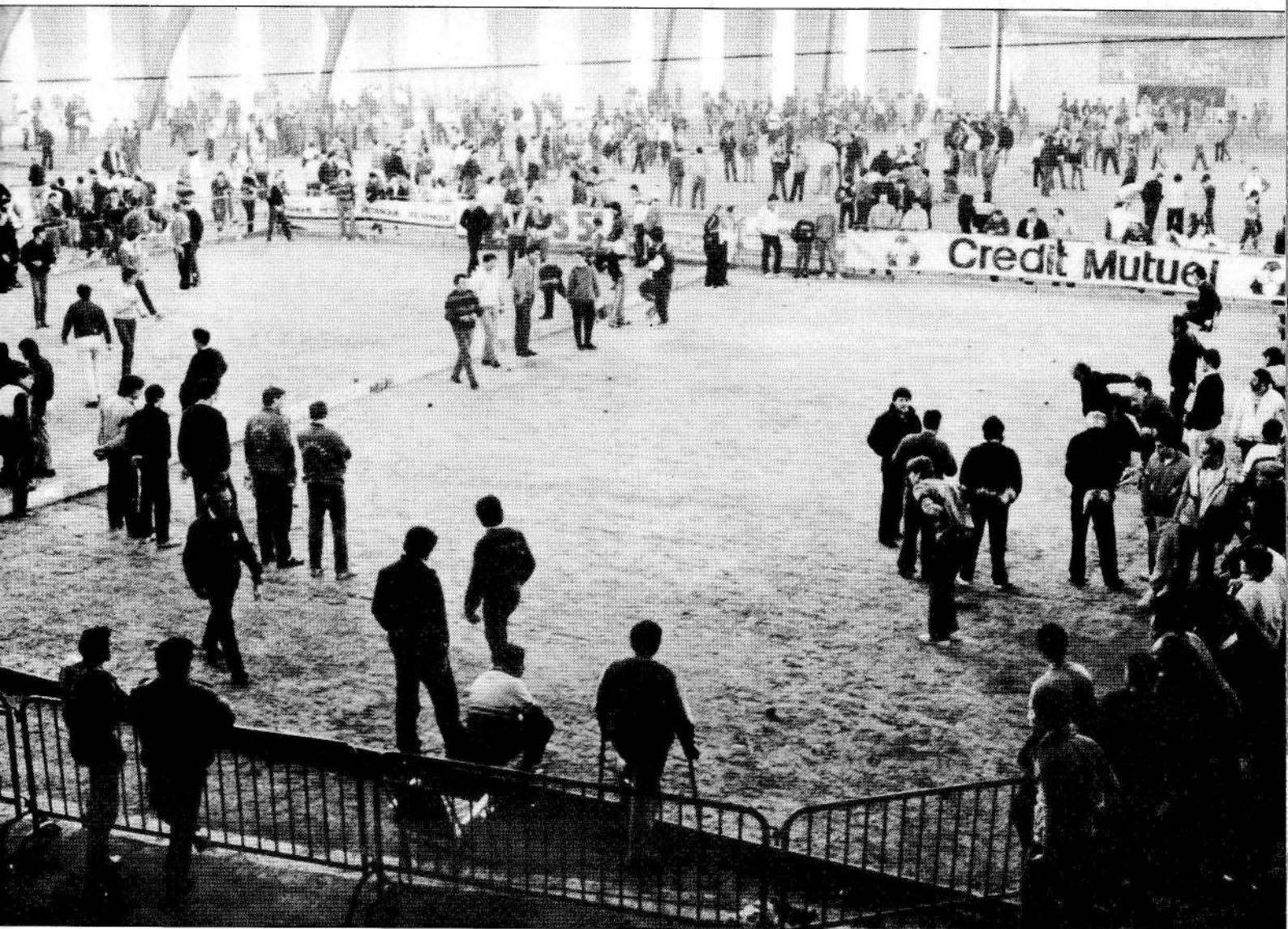

NATIONAL A: ECHEC AUX FAVORIS

Dans la foulée du tournoi-exhibition disputé le vendredi soir, Fazzino, Voisin et Loulon, vainqueurs à Macon en février, étaient les favoris logiques du 15^e grand prix d'hiver de la ville de Poitiers. Après un parcours régulier, ils affrontaient en quart de finale la solide triplette formée des champions de France Kassi et Fragnoud renforcés par le bombardier nantais Jean-François Olmos. Les trois outsiders, dont la coordination nous sembla parfaite, renvoyèrent à leurs études les 3 champions.

Les tunisiens champions du monde, malgré leur application et les encouragements spectaculaires du pointeur ne purent contrer non plus l'euphorique équipe Olmos au stade des huitièmes.

Parmi les échecs retentissants, nous retiendrons ceux des équi-

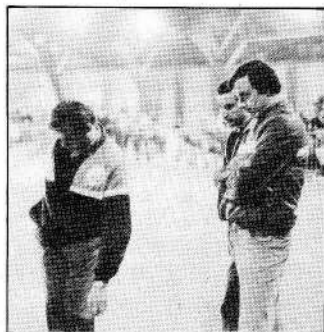

pes Lebeau, Zemmour, Regouffre, Roulé, Siléci, Gers, Thorel, Oddoux, Lebreton, les vice-champions de France Lerol, Séropian, Hoste, les vauclusiens Palazon, Pancin, Lucchési contre le tirailleur local Morillon et la triplette Laville, Simoès, Araud, dès la première, contre les frères Rocher de la Sarthe.

Le gardois Roger Capeau, toujours élégant et courtois ne passait pas l'obstacle fatidique des

quarts alors que la triplette Christian et Gérard Lagarde avec Jean-Claude Bedennes (Montauban) était la seule présente dans les carrés des deux nationaux (samedi et dimanche).

SAMEDI 28 FEVRIER 87

NATIONAL A

1/8:
Kassi bat Jendougi, Lakili, Lakili (Tunisie)
Garrigue bat Widemann, Valéjo, Hérés (Pessac 33)
Bernède bat Jaffrelot, Jaffrelot, Norcy (Lorient 56)
Lagarde bat Pereira, Gualendris, Pradel (Paris 75)
Pomiès bat Danen, Danen, Danen (Hollande)
Fazzino bat Hindré, Bernard, Davilma (Vannes 56)
Capeau bat Jaubert, Cardouat, Martin (Bibe du Ségur 33)
Morillon bat Duvernay, Hamon, Lagarde (Paris-Montauban)

1/4:
Kassi bat Voisin, Fazzino, Loulon (Montluçon et Libourne)
Bernède bat Morillon, Denamps, Bianchi (Mont-Midi et Port-Boulet)
Lagarde bat Pomiès, Illana, Illana (Tonneins 47)

Garrigue bat Capeau, Bassier, Briand (Bagnols s/Sézé 31)

1/2:
Kassi bat Lagarde Ch., Lagarde G., Bedennes (Montauban)
Garrigue bat Rouly, Bernède, Kamarony (Arcachon 33)

Finale:
Garrigue, Modeste, Joubert (Périgueux 24) bat Kassi, Fragnoud, Olmos (Péage de Roussillon et St Nazaire)

Consolante:

1/2:
Siléci bat Murati, Mège, Darodes (Sainte 17)
Chartier bat Grandvoinet, Brannes, Garcia (Capeyron 33)

Finale:
Chartier, Boutry, Bardin (Les Halles 86) bat Siléci, Croci, Perez (Angers 49)

DIMANCHE 29 FEVRIER

NATIONAL B

1/2:
Lagarde bat Zemmour, Costa, Florestan (Paris)
Fazzino bat Gay, Pinalie, Lafaye (24)

Finale:
Lagarde, Lagarde, Bedennes (82) bat Fazzino, Loulon, Voisin (03 ert 31)

Consolante:
Almanza, Georges, Gressier (49) bat Lamy, Zauzère, Zauzère (24)

POITIERS 87

PAR STEPHANE LAOUENAN



Loulon : "Regarde, j'ai manqué une donnée grande comme ça!!!"

DANS LE FEU DE L'ACTION

Nos correspondants régionaux étaient également présents pour ce grand rassemblement. Ecrire la pétanque, c'est bien... mais la pratiquer c'est pas mal non plus! Jean Charpentier, J. François Gadsaud, J.-Luc Gireau, Eric Pain, Michel Drapeau et Robert Corbi taquinaient volontiers le bouchon.

Quand aux Présidents des départements voisins ils n'avaient pas hésité à faire le déplacement comme MM. Louis, Paquet et Fabre. M. Paul Bardin se payait même le luxe de "passer au trapèze" Kassi-Fragnaud et Olmos le dimanche matin; sous le regard amusé et admiratif de M. René Morillon, Président de la ligue Poitou-Charente.

Palmarès du National depuis l'origine

- 1973 - Vigeant, Taveneau (Tours).
- 1974 - Lepine, Michaud (D'Antran)
- 1975 - Védélago, Desveaux (Libourne)
- 1976 - Samedi: Murati, Blanchard (Saintes)
Dimanche: Langevin, Carréras (Le Mans)
- 1977 - Samedi: Arcolao, Régazzi (Cagnes)
Dimanche: Villano, Escaich (Paris)
- 1978 - Samedi: Voisin, David (Paris)
Dimanche: Regouffre, Widemann (Pessac)
- 1979 - Samedi: Lucchési, Capeau (Marseille)
Dimanche: Foyot, Richard (Paris)
- 1980 - Samedi: Zanon, Marchès, Véga (Toulouse, Bordeaux)
Dimanche: Gaudin, Légière, Renard (Bordeaux)
- 1981 - Samedi: Simonet, Sonzoni, Tricard (Limoges)
Dimanche: Siléci, Croci, Florestan (Angers)
- 1982 - Samedi: Loulon, Gruget, Desveaux (Libourne)
Dimanche: Huet, Ciavatta, Grillot (Paris)
- 1983 - Samedi: Siléci, Croci, Grillot (Paris)
Dimanche: Congoste, Melsbach, Gayou (Bordeaux)
- 1984 - Samedi: Valléjo, Bernède, Hères (Bordeaux)
Dimanche: Pédrón, Binet, Glotain (44)
- 1985 - Samedi: Fazzino, Voisin, Lagarde (Montluçon)
Dimanche: Rougeau, François, François (33)
- 1986 - Samedi: Regouffre, Etchenique, Delmas (33)
Dimanche: Choupay, Lopèze, Capeau (77 et 31)



12 siècles s'étaient écoulés sans qu'ils ne reviennent dans notre bonne vieille ville. Le Vendredi de l'an de grâce du 28 février 1987, ils étaient de retour accompagnés des ambassadeurs du sport pétanque et ils venaient les bras chargés de cadeaux en signe de paix et d'amitié. Ces cadeaux s'appelaient sportivité, représentativité, gentillesse, tactique, technique, adresse et surtout amitié. Ils nous ont fourni une très belle exhibition des qualités de pétanque bien qu'ils n'aient pas été victorieux (vérité historique oblige).

LAKILI TAREK: Benjamin, le pointeur

Il a 26 ans et il a commencé à jouer aux boules à l'âge de 10 ans. Il fait ses études de droit à Rabat au Maroc et il est marié depuis 7 mois. C'est sa quatrième sélection en équipe Nationale de Tunisie et il a participé à deux championnats du Monde: le deuxième coup étant comme vous le savez le meilleur à Epinal.

S.P. - Tarek, quelles sont équipes qui t'ont fait la plus forte impression à Epinal?

T - Les Hollandais tout d'abord

qui jouent aujourd'hui à Poitiers. Les Monégasques qui sont vraiment des accrocheurs et l'équipe de France ex-championne du Monde. Quant aux autres équipes françaises elles n'étaient vraiment pas dans le coup.

S.P. - Connaisais-tu Bébert de Cagnes qui est un mythe en France?

T - J'avais entendu parler de lui mais je ne l'avais jamais vu. J'ai été profondément déçu notamment par sa représentativité sportive.

S.P. - Je sais que tu es un sportif accompli et que tu pratiques le hand-ball, un sport cher à ma mémoire puisque j'y ai joué pendant 7 ans. Penses-tu que la pétanque est réellement un sport?

T - Je joue effectivement au hand et j'entraîne notamment l'équipe féminine nationale du Maroc. En comparaison d'un tel sport qui nécessite un engagement physique intense, il est certain que la pétanque fait figure de parent pauvre. Par contre, j'ai constaté que la pétanque était considérée comme un sport à part entière par de nombreux étrangers, notamment nordiques, et qu'ils la pratiquaient dans ce sens.

Vous aurez certainement beau-



coup plus de mal en France avec 500.000 licenciés.

LAKILI RAOUF:
le grand frère,
milieu d'expérience

L - J'ai 32 ans et je pratique la pétanque depuis l'âge de 10 ans. Je suis le frère de Tareck. J'ai remporté presque tous les titres Nationaux en tête-à-tête, doublette et triplète. Je joue en Tunisie avec mes deux frères. J'ai participé à presque tous les championnats du Monde, de 1974 à 1977, de 1980 à 1986. Nos résultats ont été toujours bons. Nous arrivions en général en quart de finale. Nous avons obtenu la 3^e place à Gand, 4^e à Fenère.

S.P. - Vous qui êtes le pilier de l'équipe et qui avez une expérience internationale, à quelle date situez-vous la percée du Maghreb?

L - Au championnat du Monde de 1972 la Tunisie a perdu en finale contre l'équipe française composée de Paon, Mattei, Lebeau. A cette époque la Tunisie était incontestablement le meilleur des pays Maghrébins.

S.P. - On ne peut donc parler de percée des Maghrébins en 1986?

L - Non puisque cela fait une quinzaine d'années que nous faisons partie des meilleurs équipes mondiales. Les Marocains et les Algériens nous ont rejoint et les Ivoiriens lors des deux derniers championnats.

S.P. - Est-ce que vous avez une bête noire dans ces championnats du monde?

L - Oui, ce sont les Monégasques. En 1985, ils nous ont battu en 1/4 de finale alors que nous menions 11 à 2 et également à Genève en 1/2 finale.

S.P. - Quelles sont les bonnes équipes que vous avez battu fréquemment?

L - Les équipes françaises à plusieurs reprises et les Marocains que nous avons battu début Septembre 1986 lors du championnat du Maghreb et ensuite en finale à Epinal.

ALLALA DJENDOUBI:
Un tireur qui a fait ses armes
en France

A - J'ai 38 ans, je suis marié et père de 3 enfants. Je suis employé à la Société Tunisienne de Gaz et d'Electricité. Je joue dans le club d'une société sidérurgique à Byzéete.

S.P. - J'ai appris que vous aviez vécu en France?

A - Je suis arrivé en France en

1969 et j'ai joué dans la Nièvre où j'ai été très bien accueilli, notamment par les membres du Comité et le président Fournier. J'ai obtenu plusieurs titres de champion de la Nièvre en doublette, tête-à-tête et champion de Bourgogne de 1969 à 1972. En 1973 j'ai quitté le territoire français. J'ai participé à trois championnats de France.

S.P. - Je suis quelque peu surpris qu'un joueur de nationalité tunisienne (même s'il est bon) ait pu disputer les championnats de France. Je t'ai d'ailleurs reconnu sur une vieille photo mais bizarrement le comité de la Nièvre s'était trompé de légende et t'avait donné des initiales de super: B.P. Avec quels joueurs as-tu joué à cette époque?

A - Avec Roland Lemaître, actuellement président de la jeune fédération Athlétique Nivernaise (mon ancien club), Jean Marty, Roland Pingon, Daniel Lemoine et Manuel Barros.

S.P. - Vous étiez la mascotte de Nevers?

A - Oui. J'étais le meilleur joueur à cette époque et tout le monde me connaissait dans la Nièvre.

S.P.: Pourtant ils te confondent souvent avec ton ami intime, Bernard Perez, qui a lui aussi participé à trois championnats de France entre 1969 et 1972.

A - (rires) Oui, ils ont du mal à se souvenir de mon nom.

S.P. - Cela aurait été tout de même très amusant si tu avais été champion de France car on pourrait dire aujourd'hui qu'un 1/3 du titre de la Tunisie nous revient.

A - Il est sûr que mes dix ans passés en France m'ont appris beaucoup.

S.P. - Dans votre équipe, qui est le stratège?

A - Il n'y a pas de meneur de jeu, nous discutons tous ensemble.

S.P. - Choisissez-vous plutôt le jeu d'attaque ou de point?

A - Nous adaptons notre jeu suivant l'adversaire, mais nous allons volontiers tirer lorsque c'est le jeu.

S.P. - Quel est votre souhait pour l'avenir?

A - Que mon fils qui a 6 ans aujourd'hui, prenne la relève. Mes deux filles pourront également suivre l'exemple. Je n'ai fait que trois carreaux...

KAROUI SAMIR:
le délégué avisé

K - Je suis employé de banque et je suis passionné de pétanque depuis toujours. Dès 1983 j'accompagnais cette équipe aux championnats du monde.

S.P. - Actuellement il y a environ 500 licenciés en Tunisie. Quelles sont à votre avis les actions qui doivent être menées pour le développement de la pétanque dans votre pays?

K - Tout d'abord une action promotionnelle dans le pays pour faire connaître la pétanque, notamment en faisant connaître nos champions du monde. Actuellement rien n'est fait dans ce sens et on peut même dire que c'est l'inverse. Ainsi le plus grand club de Tunisie, le Club du Bardo qui réunit 230 licenciés, se voit supprimer son terrain et notre fédération risque de perdre la moitié de ses effectifs. C'était un colon français parti depuis 1949, qui avait offert ce terrain au club pour pratiquer exclusivement la pétanque. Un ancien ministre de la Jeunesse et des Sports s'est arrangé pour contacter les héritiers de ce terrain en France, et le racheter en devises.

Depuis cette date, quelques 156 jeunes se sont retrouvés dans les cafés au lieu de pratiquer la pétanque. Rien n'a été fait par la Fédération pour nous trouver un terrain de remplacement.

S.P. - Y-a-t-il des écoles de boules pour les jeunes?

K - Non, il n'y en pas encore. Mais nous essayons de penser à leur création et notamment à une action dans le domaine scolaire. Avec Raouf Lakili nous entraînons également des femmes afin qu'elles puissent se préparer pour les prochains championnats du monde féminines.

S.P. - Quel est votre mode de sélection pour les championnats du monde en Tunisie?

K - C'est la Fédération qui décide d'envoyer tel ou tel joueur après une ou plusieurs pré-sélections annuelles. Il y a un directeur technique qui prend la responsabilité du choix. Chaque année il y a un stage de 15 jours avant les championnats, lequel est pris en charge par le Ministre de la Jeunesse et des Sports. Les joueurs n'ont donc rien à payer, ni même de congés à prendre. Cette préparation physique et psychologique leur permet d'être au top niveau et surtout d'apprendre à mieux se connaître au niveau du jeu collectif. Pourquoi riez-vous?

S.P. - Tout simplement parce que je suis en train de penser que vous êtes un pour mille par rapport à la France et que vous avez compris une évidence que notre Fédération se refuse d'admettre et qu'elle s'étonne de prendre une claquette aussi retentissante que celle d'Epinal.

INTERNATIONAL

24 H DE MONTS

Sous le patronage du journal "La Province", la 6^e édition a connu un vif succès; regroupant 24 équipes venues des différentes régions de Belgique, mais aussi de France, de Hollande et du Grand Duché du Luxembourg, M. Cordier, président national a donné le coup d'envoi de cette manifestation, parfaitement mise en place par un comité organisateur hautement compétent emmené par le président Gillain.

Tout au long de cette épreuve dont la durée non seulement nécessite une parfaite condition physique, mais encore un moral et des nerfs d'acier, a régné amitié, courtoisie et fair-play. L'exploit réalisé par les joueurs de Caen qui n'ont concédé aucune défaite, établit un record et cette performance a été saluée comme il se doit par nos amis belges qui en outre ont apprécié le côté très sympathique de ces 3 garçons.



Lebreton, Gimelli, Perez.

BELGIQUE

Le club de la Moisson de Beyne-Mensey a réussi cette année une excellente saison.

1) en qualifiant une équipe pur les championnats du monde à Epinal. Il s'agit de la triplète Peelen, Bornia, Lebrun

2) en remportant pour la seconde année consécutive la coupe de Belgique grâce aux formations: Peelen, Bornia, Degros - Gasparini, Marchoul, Bozzato - Scaramuzza, Bourdoux, Chanteux.

C'est la première fois que cette coupe du Vainqueur revient à une équipe française. Bravo donc à cette triplète du Calvados!

A la second place l'on trouve une équipe de Namur et à la 3^e

une formation bruxelloise. Belle prestation également des locaux montois qui placent une équipe à la 4^e place.

RESULTATS

1. Gimelli, Perez, Lebreton (ASG

Caen): 23 victoires
2. Delbecque, Linhout, Pardoen (Silene Namur): 21 victoires
3. Van Boven, De Jonghe, Pinte (Cite modèle Bruxelles)
4. Tison, Brohee, Leblanc (Pétanque Montoise)



CRÉDIT AGRICOLE MUTUEL
DE L'ÎLE DE FRANCE

**VOUS AVEZ BESOIN D'ARGENT
POUR RÉALISER UN PROJET
QUI VOUS TIENT A CŒUR ?
LE CRÉDIT AGRICOLE
VOUS EN PRÊTE...**

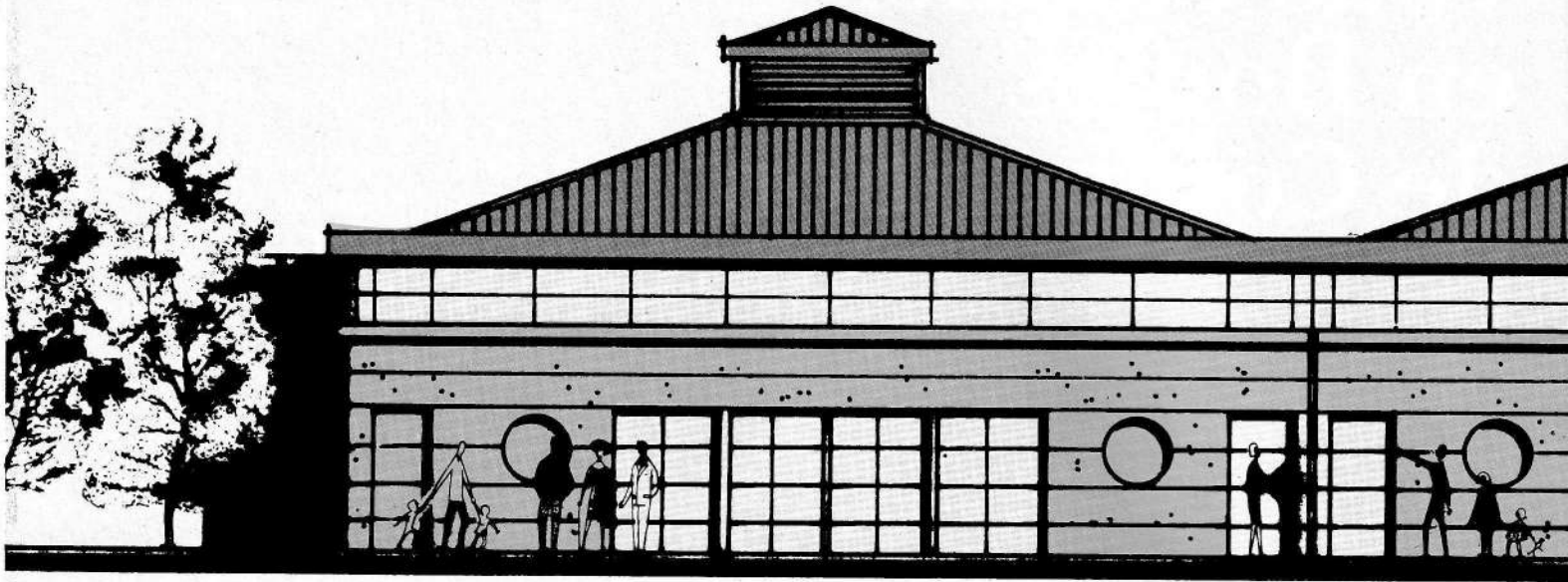

DEMAIN, LES BO

Ils viennent de dépasser le stade des espérances et ils sont déjà une quarantaine en gestation dans les dossiers de nos collectivités locales.

Comme une trainée de poudre, les projets de création éclosent dans nos provinces françaises. Du président de club au comité départemental, la ruée vers "l'Eden Boulodromatique" est lancée. On se souvient du boum des tennis il y a quelques années. Nos dirigeants boulistes ont relevé le défi et se sont écriés d'une voix unanime: "Peut mieux faire".

Ils commencent à planter leur petite graine dans leur terre natale et se lancent à la conquête des espaces vierges.

Pourquoi cet engouement subit pour un ailleurs auquel ils n'osaient encore rêver l'année dernière.

DES BOULODROMES POURQUOI?

IL N'Y A PLUS DE SAISON

Chacun sait que pour jouer à la pétanque avec plaisir, il faut attendre les beaux jours, notamment au nord de la Loire. Ainsi durant cinq mois de

l'année, les pétanqueurs rangent leurs outils au vestiaire, à l'exception de quelques mordus que les rudesses de l'hiver "lais-sent froid". Grâce aux surfaces couvertes, la pétanque peut se jouer toute l'année, y compris

par temps de pluie en toute saison (on connaît trop bien les printemps capricieux) et également la nuit. Cet élément nouveau sera capital dans le développement de la pratique du sport et également du loisir. En effet il faut aux quelques neuf millions de français adeptes de notre discipline des lieux où ils pourront jouer, en dehors de la maison de campagne ou du lieu

de vacances. L'essor du tennis loisirs, du squash et du bowling en sont les meilleurs exemples.

AIRES DE JEU ET REPRESENTATIVITE SPORTIVE

Bien sûr nous sommes conscients que le principal avantage de la pétanque, c'est de pouvoir se jouer n'importe où: place de

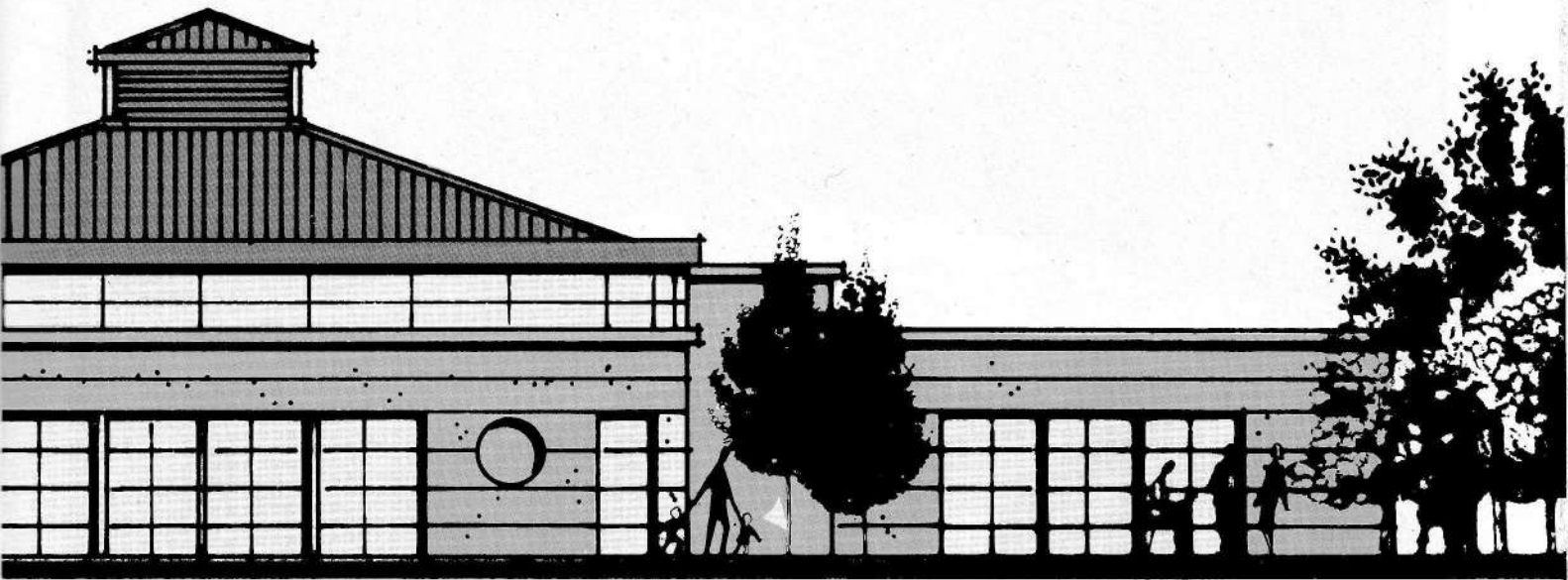

BLOUODROMES...

25

PAR STEPHANE LAOUENAN

plage. Il serait aberrant d'oublier cette suprématie indiscutable que nous avons vis à vis des autres disciplines; laquelle est d'ailleurs à l'origine du succès de la pétanque loisir. Il s'agit tout simplement de complémentarité. Un grand sport se définit avant tout par ses champions, ses grandes compétitions dans des lieux médiatiques et les installations qu'il offre à travers l'hexagone au public. Nous possédons des champions mais ils ne sont pas connus, ni reconnus. Nous possédons de grandes compétitions (en moyenne les plus importantes en nombre de participants) mais elles ne sont pas médiatisées. Nous ne possédons pas encore les infrastructures sportives nécessaires à notre image de marque et c'est vers ce but qu'il faut tendre.

Faire venir du public pour pratiquer dans l'après-midi ou le soir un loisir agréable dans un cadre agréable: "N'est-ce pas promouvoir la pétanque?" Motiver un public potentiel pour venir assister à de grandes compétitions dans des lieux médiatiques qui deviendront de ce fait médiatisés à brève échéance. Voilà la clef de notre réussite et de notre avenir.

REDONNER DE LA VIE AUX CLUBS

Notre fédération compte quelques 7600 clubs et la grande majorité d'entre eux se plaignent du manque de fréquentation de leurs joueurs. Ceux qui les verraient le plus sont mal-

heureusement les cafés (très nombreux à accueillir des sièges), et il est certain, que cela ne constitue pas la meilleure référence. On est alors plus porté à taper le carton qu'à jouer aux boules. Un club pourrait offrir une surface couverte à ses joueurs tous les après midis, avec un club house, des vestiaires et des sanitaires.

Douteriez vous qu'il soit fréquenté à longueur de semaine; d'autant qu'il pourrait organiser régulièrement des concours inter-sociétaires ou inter-clubs.

Le club de pétanque retrouverait ainsi sa définition première: amitié, entraînement et pratique de son sport. Ces infrastructures permettraient également la venue des femmes qui ne fréquentent pas volontiers et

à juste titre les cafés. Par là même, les jeunes pourraient suivre et leurs mères auraient moins d'appréhension à les laisser pratiquer une discipline dans un cadre sportif. Enfin, il est certain que le boulo-drome est le lieu rêvé pour créer des écoles de boules, fonctionnant le mercredi après-midi et même avec les scolaires en semaine.

Je pense vous avoir livré au travers de ces quelques lignes, des éléments de réflexion qui je l'espère vous décideront à faire ce pas décisif vers la pétanque sport qui recrutera des milliers de nouveaux adeptes dans le loisir, principalement des jeunes et des femmes qui manquent encore au plein épanouissement de notre discipline et surtout un public passionné qui parachèvera notre conquête des médias.



DES BOULODROMES, OUI... MAIS COMMENT?

RENCONTRE AVEC UN CONSTRUCTEUR DE BOULODROMES

Nous avons été contactés récemment par une grande entreprise en bâtiment et travaux publics. Son bureau d'études avait déjà travaillé depuis plusieurs mois sur un projet de bouldrome évolutif et souhaitait donc avoir notre opinion à ce sujet ainsi que certains conseils quant au fonctionnement du milieu pétanque en France. Nous avons rencontré les responsables de ce projet lors d'une table ronde en la présence de l'architecte concepteur et d'une équipe de professionnels de la construction.

Après examen de leur projet soumis à notre œil critique, nous avons découvert avec satisfaction que ces profession-

nels avaient conçu un bouldrome comme un stade ou un gymnase, avec la même rigueur et la même technicité. Nous leur avons apporté des idées nouvelles, émis certains points de vue différents, et précisé les spécificités de la pratique de notre sport. De cette rencontre est né un projet définitif dont ce groupe vous présente les grandes lignes aujourd'hui.

M. LEMONNIER ARCHITECTE

Cette étude réalisée avec mes confrères Menninger et Portron m'a beaucoup intéressé. J'ai découvert en affinant progressivement les caractéristiques techniques du projet, une discipline sportive à part entière que

je ne connaissais que sous forme de loisir. De nombreuses contraintes, spécifiques à la pratique de ce sport, sont venues modifier un cahier des charges général pouvant correspondre à n'importe quel type de bâtiment sportif.

Je pense que notre dossier ne peut être plus complet car il a été conçu (une fois n'est pas coutume) avec les conseils de pratiquants et spécialistes de cette discipline.

M. LEQUERRÉ

Nous nous sommes lancés dans cette étude car nous sommes persuadés que les bouldromes ont un grand avenir en France et même dans certains pays étrangers. En tant que spécialiste de l'immobilier je pense que ce projet de bouldrome évolutif est accessible à toutes les collectivités locales. Nos plans de financement offrent de nombreuses possibilités et les utilisations multiples de ces surfaces couvertes fournissent aux mairies de multiples avantages.

M. SAUNIER INGENIEUR TRAVAUX PUBLICS

En tant que constructeur le dossier m'a paru charpenté et bien ficelé. Il n'y a pas de difficultés techniques majeures et notre structure nous permettra de mettre en chantier dans le deuxième semestre 1987 une trentaine de bouldromes. Pour moi qui ai dirigé des chantiers dans le monde entier, je suis heureux de réaliser des structures qui permettront l'essor national d'un jeu que j'affectionne tout particulièrement.

LE BOULODROME ÉVOLUTIF

Le but de cet article n'est pas de rentrer dans des considérations techniques, qui vous seront fournies sur simple demande d'un dossier.

Nous vous donnons simplement les principales caractéristiques de ce projet qui le différencie de tout ce qui peut être réalisé actuellement.

EVOLUTIF, QU'EST-CE QUE C'EST?

C'est tout simple. Le boulodrome est conçu par modules de 4 ou 8 jeux et vous offre un choix à la carte jusqu'à 128 jeux. Il vous permet également de commencer petit et d'agrandir par la suite. Il fallait y penser, mais ce n'était pas si évident à concevoir.

ADAPTABLE AUX CONTRAINTES REGIONALES

La structure extérieure s'adaptera aux exigences de climat et de style régional. Ainsi suivant votre région et votre environnement vous n'aurez pas le même boulodrome que votre voisin.

UNE AIRE DE JEU COUVERTE MULTI ACTIVITES

Beaucoup de communes ne se décideraient pas forcément à construire un boulodrome à usage unique. Par contre, elles seront séduites par les structures évolutives intérieures qui permettront l'accomplissement d'autres activités.

LES SPECIFICITES DE LA PETANQUE ONT ETE RESPECTEES A LA LETTRE

- Surface d'un jeu 40,50 m² soit (13,50 m x 3,00 m)
- Zone de dégagement pour accès aux jeux
- Butoirs indispensables sur la longueur des pistes
- Tribunes avec accès public pour ne pas gêner les joueurs
- Club House proportionnel à la structure. Ouvert à la fois sur les pistes et les terrains extérieurs (bar, toilettes)
- Cadre intérieur recherché afin de créer une ambiance agréable pour tout public.
- Insonorisation, car le problème du bruit était un point important à résoudre.
- Eclairage zénithal pour éviter les ombres portées. Eclairage suffisamment puissant mais non éblouissant.
- Nature du sol. Il est souple sans rebondir et n'est pas trop roulant. Il conserve les caractéristiques d'un terrain de pétanque. Une étude complète de composante de sol a été réalisée. Un système d'hydratation a été mis au point.
- Le chauffage est un élément important. Le principe général sera de l'air pulsé permettant une meilleure répartition de la chaleur en hiver et une ventilation l'été.
- En ce qui concerne le problème crucial de la poussière. Il a été résolu par un procédé qui la plaque au sol.

UN PLAN D'EQUIPEMENT COORDONNE POUR LA FFPJP

La F.F.P.J.P. vient d'entrer dans le groupe des 26 fédérations françaises sportives bénéficiant d'un plan d'équipement coordonné. C'est un nouveau pas important vers la reconnaissance officielle et définitive de la quatrième fédération sportive. Il était temps!...

L'instigateur de cette démarche fédérale vers les pouvoirs publics est devenu "Monsieur Boulodrome F.F.P.J.P.": il s'appelle Claude Azema et il fait le point pour nous du chemin parcouru.

Cela est maintenant officiel: le plan coordonné d'équipement présenté par la FFPJP a été accepté par le Secrétariat à la Jeunesse et aux Sports. Concrètement cette décision signifie que les municipalités qui souhaiteront réaliser des boulodromes couverts pourront, grâce à l'intervention de la FFPJP, bénéficier de subventions supplémentaires en provenance du FNDS Equipement.

Il faut en effet savoir qu'une partie des dotations du FNDS est affectée au secteur de l'équipement sportif au titre des chapitres 7, 8 et 9 du Fonds, mais que, contrairement aux subventions qui peuvent percevoir les clubs, les comités ou les ligues au niveau régional, celles-ci ne sont attribuées qu'à l'échelon national par le Secrétariat d'Etat, après avis de la section "Sport de masse" qui regroupe des représentants de l'administration et des membres du CNOSF.

10 MILLIARDS DE CENTIMES

Les sommes en jeu sont considérables puisque ce sont près de 10 milliards de centimes qui ont ainsi servi, en 1986, à subventionner la réalisation d'équipements sportifs sur l'ensemble du territoire selon trois procédures.

La première est celle des programmes coordonnés dont la possibilité est ouverte à toutes les fédérations agréées à condition qu'elles représentent des sports développés comptant un nombre de licenciés suffisamment important. La fédération intéressée doit présenter un document exposant la situation existant, ses besoins, les objectifs qu'elle poursuit avec la mise en place des équipements projetés, ses choix et ses priorités.

Le texte ainsi élaboré, de préférence en concertation avec les services ministériels, est alors

soumis pour avis à la section "Sport de masse" et présenté à la signature du Secrétaire d'Etat avant d'être diffusé auprès de tous les Commissaires de la République et des Directions régionales et départementales de la Jeunesse et des Sports.

Ce n'est qu'ensuite que des projets liés à ces plans peuvent être présentés aux services locaux de la Jeunesse et des Sports qui en assurent l'instruction technique et financière puis adressent les dossiers au service de l'équipement du Secrétariat d'Etat avec un avis motivé et une fiche de demande de crédits FNDS reprenant avec précision les renseignements figurant dans les dossiers. L'administration centrale soumet ces derniers à la section "Sport de masse" selon l'ordre de priorité établi en concertation avec la fédération concernée; celle-ci émet un avis et le Secrétaire d'Etat prend la décision définitive qui est communiquée à tous les partenaires intéressés.

La deuxième procédure est celle des opérations ponctuelles qui peuvent viser, notamment, des projets ayant trait à des disciplines non aidées au titre des programmes coordonnés et des opérations de rayonnement plus local que celle visées par un programme coordonné.

LES COLLECTIVITES LOCALES EN BESOIN

Dans ce cadre la saisine du service de l'équipement du Secrétariat d'Etat relève totalement de la compétence des collectivités locales. Le cheminement des dossiers par la voie administrative est le même, mais les services locaux de la Jeunesse et des Sports doivent consulter le mouvement sportif à leur niveau. De même l'administration centrale prend l'avis de la fédération concernée, lequel est prépondérant, puis les projets sont soumis à la section "Sport de masse".

Enfin la troisième procédure est celle des opérations d'Etat dont l'initiative appartient au Secrétariat d'Etat.

Si quelques boulodromes avaient pu voir le jour ici ou là, souvent par aménagement dans de vieux locaux plutôt que par création, la FFPJP a constaté que la situation n'était pas satisfaisante et qu'il n'y avait aucune raison pour que la pétanque ne bénéficie pas des mêmes aides que d'autres sports. C'est pourquoi dès le dernier renouvellement de son Comité directeur cette question a fait partie de ses préoccupations prioritaires.

Après deux visites successives au ministère un premier projet de programme coordonné était déposé au printemps 1985. Mais la réforme des structures engagée par Alain Calmat, puis la venue d'une nouvelle équipe à la suite des élections de 1986 ont fait traîner les choses et, à l'automne 1986, il n'y avait plus trace du premier plan dans les services compétents.

De nouvelles rencontres ont donc eu lieu avec les responsables du Secrétariat d'Etat en la matière pour élaborer, en concertation, un nouveau projet qui réponde bien tant aux préoccupations de la FFPJP qu'aux objectifs de l'administration. Soumis pour avis à la section "Sport de masse" lors de sa réunion du 12 février, il a été présenté ensuite à la signature de M. Bergelin avant d'être envoyé dans toutes les directions de la Jeunesse et des Sports.

Liges et Comités doivent comprendre qu'il s'agit là d'un atout essentiel pour intervenir auprès des municipalités en vue de la réalisation de boulodromes couverts puisque l'intervention de la FFPJP peut leur permettre de bénéficier de subventions supplémentaires non négligeables. En fonction du nombre des dossiers présentés et des dotations qui seront allouées à la FFPJP, il pourra, en effet, s'agir de sommes allant de 500.000 à 800.000 francs, ce qui compte tenu des prévisions établies par rapport au plan type élaboré, représenterait jusqu'à 30% du coût des travaux.

Sur le plan de la procédure il faut savoir qu'il est absolument impératif de suivre une double filière.

CLUB ET MUNICIPALITÉ: "MEME COMBAT"

Au point de départ le club ou le comité intéressé doit trouver une municipalité prête à réaliser un boulodrome couvert et décidée à en assurer la maîtrise d'ouvrage. Cela est, en effet, indispensable pour la recherche d'éventuelles subventions départementales ou régionales ainsi que pour la récupération de la TVA sur les travaux effectués. Il convient donc que les dirigeants se présentent devant les élus avec un projet déjà bien élaboré avec, notamment, un projet d'implantation et un plan sommaire du genre du plan-type que la FFPJP tient à la disposition de ses comités.

Avec les services municipaux

qui connaissent bien ces questions d'équipement, il faut ensuite monter un dossier solide destiné à être présenté aux différentes autorités de décision, comprenant essentiellement: un plan de boulodrome projeté, un plan de financement, une lettre du comité agréant le projet, une délibération municipale...

Pour la filière administrative le dossier doit être présenté à la direction départementale de la Jeunesse et des Sports qui est chargée de l'instruction technique et financière. Il lui appartient ainsi de formuler les observations qui lui semblent justifiées - hygiène, sécurité, normes, importance de l'installation... - et d'établir le dossier définitif en collaboration avec le maître d'ouvrage.

Lorsque celui-ci est élaboré, elle le transmet aux instances électives sollicitées - conseil général, conseil régional - ainsi que, par l'intermédiaire du Préfet, aux services du Secrétariat chargé de l'équipement avec un avis motivé et une fiche de demande de crédits FNDS reprenant, avec précision, les renseignements contenus dans le dossier.

Parallèlement, il est impératif que le Comité concerné fasse parvenir le même dossier aux instances fédérales pour transmission au CNOSF avec avis. Celui-ci sera en effet prépondérant au niveau de l'examen des demandes par la section "Sport pour tous" puis que la FFPJP qui, en cas de pluralité de dossiers, établit l'ordre des priori-

tés en fonction des indications dans le programme coordonné notamment: conditions climatiques et niveau d'équipement de la région en cause.

Les premiers boulodromes pourront ainsi être financés dès cette année 1987 puisque la FFPJP a rejoint les 26 autres fédérations sportives qui bénéficiaient déjà d'un tel programme coordonné. Les comités disposent donc désormais d'un instrument d'importance pour "démarcher" les municipalités et le FFPJP peut espérer parvenir, peu à peu, à équiper le territoire national de ces boulodromes couverts indispensables à la promotion et au développement de la pétanque que l'on pourra ainsi pratiquer à plein tout au long de l'année.



En 1984 est né au cœur de Sainte Sigolène (Haute Loire), la capitale du plastique, l'un des plus beaux boulodromes de l'hexagone.

CREATION: sur un terrain appartenant à la municipalité, bâtie entre septembre 84 et juin 87.

FINANCEMENT: 3.550.000 F avec participation des principaux partenaires (état, conseil général...)

FRAIS DE FONCTIONNEMENT: 120 à 150.000 F par ans, assumés par la commune.

CONCEPTION: par l'architecte local Philippe VIALLA

SURFACE JOUABLE: 27,50 m par 23,80 m soit 8 jeux de lyonnaise. Le revêtement est un enrobé à chaud recouvert d'une mince couche de sable, d'où un terrain très roulant.

LUTTE CONTRE LA POUSSIERE: Lances d'arrosage (type matériel de pompiers) - Batteries d'humidification de l'air, intégrées sous les gradins. Mises en œuvre qu'en présence d'au moins 100 personnes, car coût de fonctionnement élevé.

INSTALLATIONS ANNEXES: 500 places permanentes de gradins, une cabine sono, vestiaires, sanitaires, une salle de réunion de 100 m².

CONDITIONS DE JEUX: ce boulodrome a été conçu dans le sens des jeux, la plus grande hauteur se trouvant au milieu des jeux, d'où une meilleure perception de l'espace pour les joueurs.

LUMINOSITE: excellente. L'édifice est orienté nord-sud afin d'éviter les éblouissements, des panneaux pleins sur les faces est et ouest garantissant un éclairage haut, qui provient d'immenses verrières.

CHAUFFAGE: le bât blesse car on ne chauffe pas à moindres frais un volume de 8000 m³ (à titre de comparaison, une maison d'habitation représente 200 à 250 m³)

UTILISATION: sur les huit jeux du boulodrome, deux sont réservés à la pétanque qui peut disposer de l'intégralité des installations pour des organisations ponctuelles.

LA BOCCA



Fracassant début de saison

Deux grandes compétitions au programme de ce week-end Cannois avec d'une part le 2^e Challenge E. Giordanengo en triplettes et d'autre part le 1^{er} National Doublettes "Challenge Concorde"

CHALLENGE GIORDANENGO

Succès considérable pour l'association sportive Saint-Joseph la Bocca présidée par le talentueux Francis Coste. 144 triplettes avec une pléiade de noms bien connus; Coulomb, Tini, Marin, Palmerini, Fazzino, D'Amato et toute l'élite des Alpes-Maritimes.

La formation Cannoise du Beach-Club l'emporte dans une extraordinaire finale puisque menés 12 à 5, ils arrachent la victoire, cela après 2h de suspense.

Résultats:

1/4: Mattioli bat Tomasini, Satta, Zyccarelli (Grasse); Triscornia bat Plamdrini, Carlin, Checconi (Nice); Brico bat Grassi, Palma, Isnard (Le Luc); Levasseur bat Foni, Durussel,

Montero (St-Laurent).

1/2: Mattioli bat Brico, Savarino, Angeleri (Le Cannet); Triscornia bat Levasseur, Marin, Paulet (St-Tropez)

Finale: Mattioli, Genari, Gaggi (Cannes) battent Triscornia, Triscornia, Rochegude (Antibes).

2) CHALLENGE CONCORDE

Très beau succès également pour ce 1^{er} national organisé par la société de l'aérospport. Là encore un plateau très relevé avec la présence des italiens, de Marco Foyot et des vedettes précitées. Ce qui n'empêche pas de voir triompher les locaux.

Résultats:

1/4: Cortes bat Armando, Rizo (XV corps); Iabbrazzo bat Baudin, Samial (OGCN); Caillet bat Biasotto, Tavernelli (N.H.); Foni bat Tini, Blondeau (C.A.S.).

1/2: Iabbrazzo bat Foni, Montero (Mini-Boule Laurentine); Cortes bat Caillet, Farucia (Boule Azur Antibes).

Finale: Iabbrazzo, Ferretti (Cannes Aéro-Sport) battent Cortes, Ribout (Riquier). Score 13 à 11.

FENIELLO



Notre correspondant Feniello

XI^e GRAND PRIX DE LA VILLE DE TOURS BEYER DEVANCE CHARBONNIER

Nouveaux succès de toute l'équipe du Comité Départemental d'Indre et Loire pour l'organisation du XI^e grand prix de la ville de Tours.

Malgré les conditions météorologiques qui ne favorisaient pas les déplacements, 246 triplettes ont répondu présent à cette grande organisation d'hiver. On est venu de Paris, Nantes, des Landes, du Puy-de-Dôme pour se "frotter" avec les meilleurs: les Olmos, Mudjeredian, Beyer, Charbonnier, Croci, Berger, Normand, etc...

Commencée à 9h30 le samedi matin, cette journée marathon s'est terminée à 1h30 dimanche matin et ce, sous le hall glacial de Rochepinard. Un très bon déroulement que ce National de Tours, le tout dans un excellent esprit. Normal lorsque l'on connaît la joie de vivre mais aussi de jouer de toute la "mane" pétanquiste.

J.P.

LES RESULTATS

Premier concours:

Quarts de finale: Beyer (91) bat Maître (77): 13-3
Charbonnier (94) bat D. Olmos (44): 13-7
Barraud (35) bat Roule (76): 13-5
Porcher (37) bat Taveneau: 13-10
Demi-finales: Charbonnier bat

Barraud: 13-9

Beyer bat Porcher: 13-7

Finale: Beyer - Cursach(91) bat Charbonnier - Huet - Quintais(94 et 28): 13-10

Deuxième concours:

Quarts de finale: Broux (37) bat Rodnes (37): 13-9

Merlin (85) bat Tirno (72): 13-8
Guilbaud (44) bat Lechoux (78): 13-10

Garcia (41) bat Bigot (37): 13-10

Demi-finales: Merlin bat Guilbaud: 13-11

Garcia bat Broux: 13-11

Finale: Garcia bat Merlin: 13-11

Troisième concours:

Quarts de finale: Guillotin (37) bat Guirriec (37): 13-12

Macaire (95) bat Wehdelkiing (37): 13-4

Hubert (37) bat Beckelin (37): 13-4

Normand (44) bat Ripoll (72): 13-9

Demi-finales: Guillotin bat Macaire: 13-12

Normand bat Hubert: 13-9
Finale: Normand bat Guillotin: 13-10

Quatrième concours du comité d'Indre et Loire: Martinez (37) bat Calart (94): 13-11

Cinquième concours du comité d'Indre et Loire: Dutilh (37) bat Brard (44): 13-9

Coupe féminine: Fléchier (Peugeot, 37).



L'équipe Praud et l'équipe Chaignon.



Les équipes Regouffre de Bordeaux, et Fragnoux, Chaulet, Sallier.

La 2^e édition du Grand Prix de la Ville de Niort fut un succès incontestable les 6, 7 et 8 février. L'U.N.P. société organisatrice avec à la tête son président Yves Bourdet a tout fait pour que cette manifestation soit une réussite sous le hall couvert de Noron.

Après les Chamois en foot, l'U.N.P. œuvre aussi à faire connaître Niort sur le plan national et démontre que la pétanque dans les Deux-Sèvres évolue et se dynamise par l'intermédiaire de quelques sociétés organisatrices de nationaux. 34 départements étaient représentés pour ce week-end de pétanque.

Le vendredi a eu lieu une exhibition avec 16 équipes invitées. Beaucoup de spectateurs sont venus voir évoluer de nombreux champions, parmi eux : Fragnoud (Champion de France doub. 86) associé à Sallier et Chaulet, les frères Olmos avec Lemétayer, Rocher, Châtelain, Landais (Yvelines), Voisin, Loulon, Fazzino, Gers, Gers, Darodes fils, Lebreton, Gimelli, Perez de Caen, Kamaronny, Bernede, Rouly (Gironde), Gomez, gomez, Roulé (Panaché). Les champions des Deux-Sèvres furent aussi de la fête et après un excellent parcours parvinrent en finale de cette exhibition après avoir battu en 1/2 finale l'équipe favorite Voisin à 10. En finale, victoire de Gimelli,

Lebreton, Perez (récents vainqueurs des 24h de Belgique) sur nos champions départementaux.

Toutes les équipes invitées ont reçu un accueil chaleureux de la part de l'équipe du président Bourdet avec repas en commun, divers cadeaux, beaucoup de joueurs ont été sensibles à cette parfaite organisation.

Résultats : Samedi : 384 triplettes. **1/4 de finale :** Geindreau (La Poitevine) bat Gimelli (Caen); Gers (Rochefort) bat Rocher (Sartrouville); Fragnoud (Roussillon) bat Martinez (Bayonne); Tiennot (Châteauneuf-sur-Cher) bat Torres.

1/2 finale : Fragnoud bat Gers; Geindreau bat Tiennot

Finale : Fragnoud, Sallier, Chaulet bat Geindreau

Dimanche : 340 triplettes. **1/4 de finale**

Blois (Limoges) bat Bayle (Gourdon); Martinez (Bayonne) bat Simoes (Toulouse); Kebatti (Garges-les-Gonnesses) bat Mascaret (Bordeaux); Berger (Châtellerauld) bat Olmos (Nantes)

1/2 finale : Kebatti bat Blois; Martinez bat Berger.

Finale : Kebatti, Gross, Letrillard bat Martinez.

L'édition 87 fut une réussite, rendez-vous au début de février 88 pour un nouveau week-end de pétanque à Niort.

Correspondant :
J.F. GADSAUD



Christian Fazzino est attentif aux ébats des autres

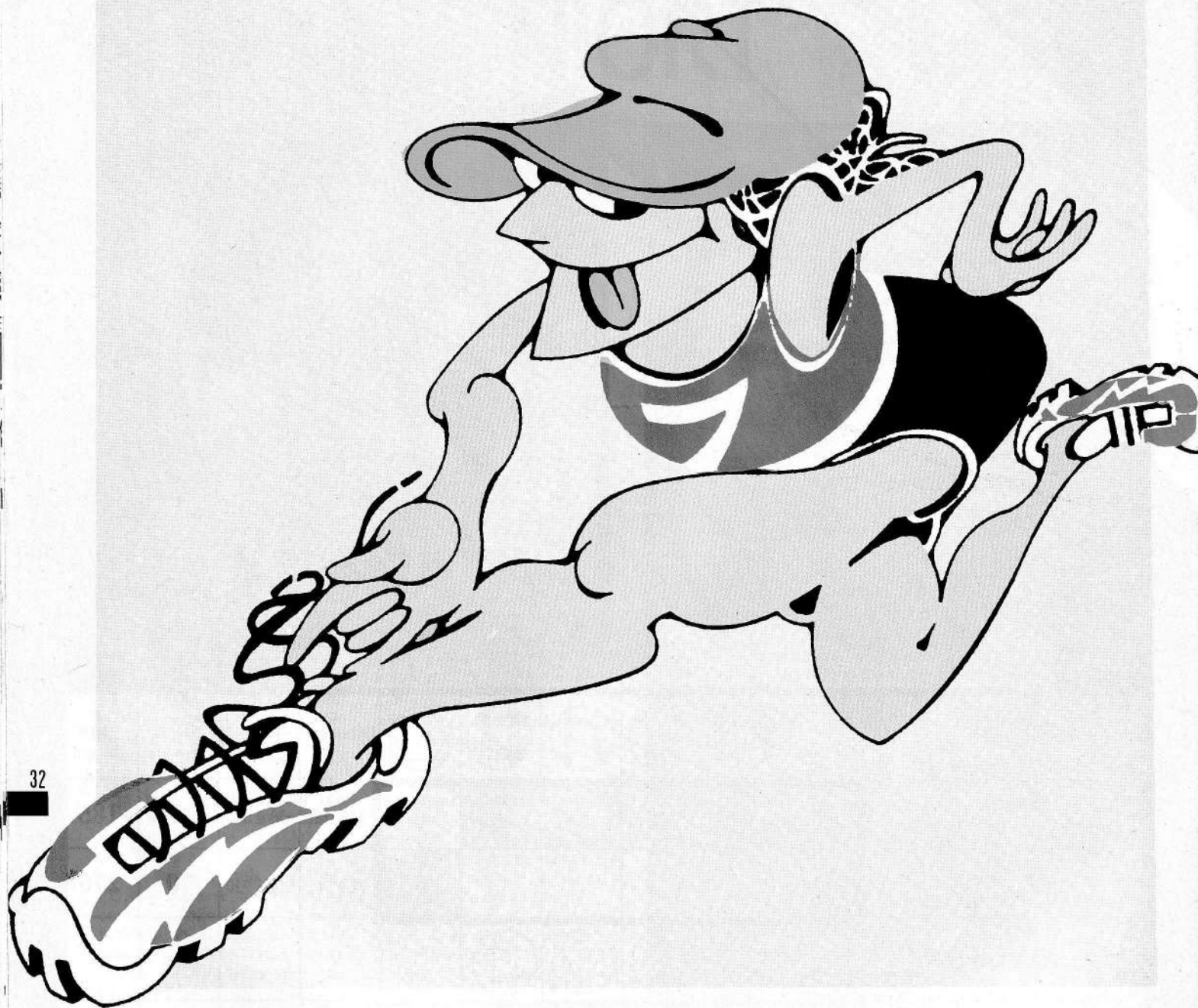

10^e MARATHON D'ECHIROLLES

3^e sacre de Montluçon sur le fil

Pour le 10^e anniversaire du marathon d'Echirolles, le boulodrome Joliot Curie a été chauffé à blanc comme jamais. Il faut dire que le plateau présenté aurait alléché plus d'un fana de pétanque, et Bernard Poulet avait véritablement fait le forcing pour les dix ans de son "mouflet". Une participation des plus éclectiques donc, mais surtout un niveau extrêmement relevé, ce qui allait d'ailleurs conduire à un sprint final échevelé.

A trois parties de la fin, quatre équipes (Montluçon, Isère, Bordeaux et Rive de Gier) pouvaient encore briguer la vic-

toire. Mais, coup de théâtre, Montluçon et Rive de Gier chutaient, replaçant dans la course Bordeaux et l'Isère. Si les gars de la Loire écartaient définitivement les girondins (6 à 5), les bourbonnais ne pouvaient prendre la mesure des rhône-alpins. Exempts de la dernière partie, Fazzino et les siens mettaient leur sort entre les mains de l'Isère, qui affrontait Rive de Gier désormais en pôle position. Amico dominait nettement les ripagériens (6 à 1), classant ainsi trois équipes à la première place. Le goal average particulier intervenait alors, donnant un infime avantage à Montluçon, qui décrochait là

une troisième couronne, devant l'Isère et Rive de Gier.

Avec cette édition 1987 du marathon, Bernard Poulet et toute son équipe ont semble-t-il trouvé la véritable dimension, qui se doit absolument de se pérenniser.

M.A.

Le Classement

1 - Montluçon (Fazzino, Voisin, Amblard) 85 pts; 2 - Isère 85 pts; 3 - Rive de Gier 85 pts; 4 - Bordeaux 81 pts; 5 - Hautes Alpes 77 pts; 6 - Grau du Roi 74 pts; 7 - sélection Isère 69 pts; 8 - Genève 68 pts; 9 - Haute-Savoie 66 pts.

LA SAULSE

EXPLOIT DE L'EQUIPE BONFORT-CAPEAU SCHATZ-SALVADOR QUI INSCRIVENT LEUR 5^e VICTOIRE CONSECUTIVE

Pleiade de champions pour cette 4^e édition mettant une nouvelle fois à l'honneur cette sympathique commune des Hautes-Alpes. Née à l'initiative de la section pétanque de l'Association Sports et Agréments, cette épreuve se déroule sur un stade couvert et chauffé

et met en présence 16 équipes de 4 joueurs (triplette + remplaçant). Parties minutées en 40 minutes et rencontres de l'ensemble des formations, permettant aux nombreux spectateurs de voir évoluer donc pendant 12 heures les meilleures équipes régionales et nationales, auxquelles s'ajoutent des joueurs venus de l'étranger.

Très belle réussite de cette manifestation, parfaitement orchestrée par le président Marc Abel et son équipe. Succès également du tournoi "gentlemen" qui a vu la victoire de l'équipe emmenée par l'adjoint au maire M. James. Quant au maire, Monsieur Lesbras, tout comme Monsieur Chevallier, député, ou Monsieur Vial président de la ligue ou toutes les autres personnalités qui ont participé à l'épreuve, il a su apprécier toutes les finesses de notre discipline.

A l'issue de l'épreuve-reine, c'est donc une nouvelle fois, l'indéracinable équipe gardoise qui a inscrit pour le 5ème année consécutive sa formation au palmarès. C'est une formule qui de toute évidence leur réussit bien car compte-tenu de la participation très relevée de cette manifestation, le résultat loin d'être acquis, a nécessité de leur part une exceptionnelle prestation. Nous saluons donc comme il se doit cette très belle performance.

RESULTATS:

1. Bonfort, Capeau, Schatz, Salvador (Nîmes)
2. Napolitano, Ferro, Casagrande, Serrando (Italie)
3. Brocca, Bengler, Palmerini, Ielo (Porc de Bouc)
4. Vial, Ange, Issertine, Para (Gap)
5. Coulomb, Vial, Levavasseur, Marin (La Seyne)
6. Lorenzelli, Jourdan, Manoukian, Manoukian (Briançon)
7. Arcolao, Arcolao, Zangarelli, Ferracci (Cagnes)
8. Capelle, Lafleur, Angelvin, Richard (Manosque)
9. Verdier, Moraldo, Audibert, Rayne (Avignon)
10. Carbo, Guerrieri, Coste, Demichelis (Pertuis)

LONS LE SAULNIER

Une organisation parfaite et une totale réussite

Quel plaisir de voir revivre les 24 heures de Lons. Après une année d'interruption, cette belle et originale épreuve est redevenue la compétition phare de l'hiver jurassien. Et de quelle manière!

Pour cette 5ème édition, l'A.B.J. (grâce à une équipe efficace et compétente) a frappé un grand coup. Les équipes présentes rassemblaient quelques cinq cent titres départementaux ou nationaux, voire mondiaux... Et oui, Alain Bideau était de la fête.

Avant tout il faut féliciter l'A.B.J. pour la qualité de son organisation, sous la houlette de Claude Azema et Thierry Pharion; le jeu en valait la chandelle et l'A.B.J. a réussi son examen de passage.

Au marathon féminin, disputé en préambule sur cinq heures, une formation de Bourg en Bresse devançait les Bletternoises, championnes du Jura.

A 16 heures, le coup d'envoi était donné pour trente et une parties d'un jeu au niveau relevé.

La Haute Savoie prenait d'entrée la tête de la compétition, pour ne plus la quitter, la nuit se chargeant de préciser les positions; toutefois les écarts à l'arrivée se révéleront infimes.

Les "Saonéloiriens" drivés par Fabien Moret, euphorique au tir, termineront à un point, tandis qu'Alain Bideau disputait toutes les rencontres, réalisant encore à la trente et unième partie une remarquable moyenne de tir.

Très prisées du nombreux public, les 24 heures de Lons ont gagné le droit de cité. Pour 1988, rendez-vous est donc pris.

Alain GIRARD

Classement des 5 heures féminines

- 1 - Robin, Tosello, Catelin (Bourg en Bresse)
- 2 - Girard, Jean, Grand (Bletterans)
- 3 - Maitre, Martin, Louvat (A.B.J.)
- 4 - Lajeune, Lajeune, Lajeune (Poligny)

Classement des 24 heures

- 1 - Haute Savoie (Colpo,

Demolis, Charpin)

2 - Saône et Loire (Moret, Mazzeo, Schimizzi)

3 - Chalon sur Saône (Cubetta, Brasseur, Marot)

4 - Chatenoy le Royal (Genieux, Dunand, Serreault)

5 - Franche Comté (Jeanguillaume, Marengi, Vernier)

6 - Côte d'Or (Chamouton, Bordy, Schilinger)

7 - Isère (Amico, Ippolito, Oilensenger)

PETANQUE



WASHINGTON

Championnat International de Pétanque U.S.A.
les 11 et 12 juillet 1987

Organisée par le National Capitol Club de Pétanque. Plus de 13.000 dollars (80.000 FF) en argent et trophées seront offerts aux vainqueurs.

Environ 750 joueurs en provenance de 28 nations sont attendus.

Une réception est organisée à l'Ambassade de France le vendredi 10 juillet et également le 14 juillet pour la célébration de la Fête Nationale.

Les voyages sont organisés par Pétanque USA Ltd au départ de Paris et Nice et d'autres villes pour les pays étrangers.

Le circuit comprend New York, Washington et en option Orlando, Floride (Disney World, Kennedy Space Center). Le transport aérien sera assuré par PAN AM.

Pour tous renseignements, contactez:

Pétanque USA Ltd 208 North Royal Street
Alexandria Virginia 22314 USA

ou en écrivant à Sport Pétanque qui transmettra.

ST ETIENNE

Abeille se pique au jeu

PAR MARC ALEXANDRE

Pour son 13ème anniversaire, le grand prix de Saint Etienne, a franchi une nouvelle étape dans l'escalade aux inscriptions. La liste d'émargement s'est en effet trouvée close au chiffre de 595 triplètes, mais une bonne cinquantaine sont restées à la porte. Il aurait bien fallu pousser les murs du Palais de la plaine Achille; et le hall Gatty (50 à 60 jeux de plus) ne serait certes pas de trop l'an prochain.

Comme à son habitude, ce rendez-vous avait drainé le gotha bouliste de plusieurs régions, et la progression était ardue. Dans le petit matin dominical, Fazzino avait expédié ad patres Capeau, Salvador, Schatz, au terme d'un affrontement superbe; mais la compétition allait en fait basculer en quarts de finale, et le quart rescapé aurait rapporté gros aux bookmakers.

René Coulomb n'en voyait pas les roues tourner, et se faisait proprement mettre fanny par Darodes, tandis que Fazzino, menant 9 à 6 devant Abeille, concédait une passe de six et ne devait jamais se remettre de ce coup du sort. Une partie d'anthologie opposait Peyrot à Lucchesi, qui voyait le stéphanois poursuivi par une scoumoune noire, s'imposer après cinq dernières mènes d'une pression incroyable, qui faisaient se lever le public.

Sans attenter en rien à la valeur du dernier quatuor, la messe était bel et bien dite - il eut été difficile en demeurant de rééditer le suspense vécu peu avant - et les conclusions rapides des

Point litigieux au cours d'une finale à sens unique (0-2, 1-2, 2-2, 4-2, 8-2, 8-2, 8-3, 13-3)

Le jeune Darodes, avait abandonné ses collègues charentais Gers, Mège, Murati, etc.. Pour faire équipe avec Bachelier et Auriault de Chatellerault. Après un excellent parcours, il devait s'incliner en finale devant la fougue des gardois Maurin, Abeille et Soulier en super forme.

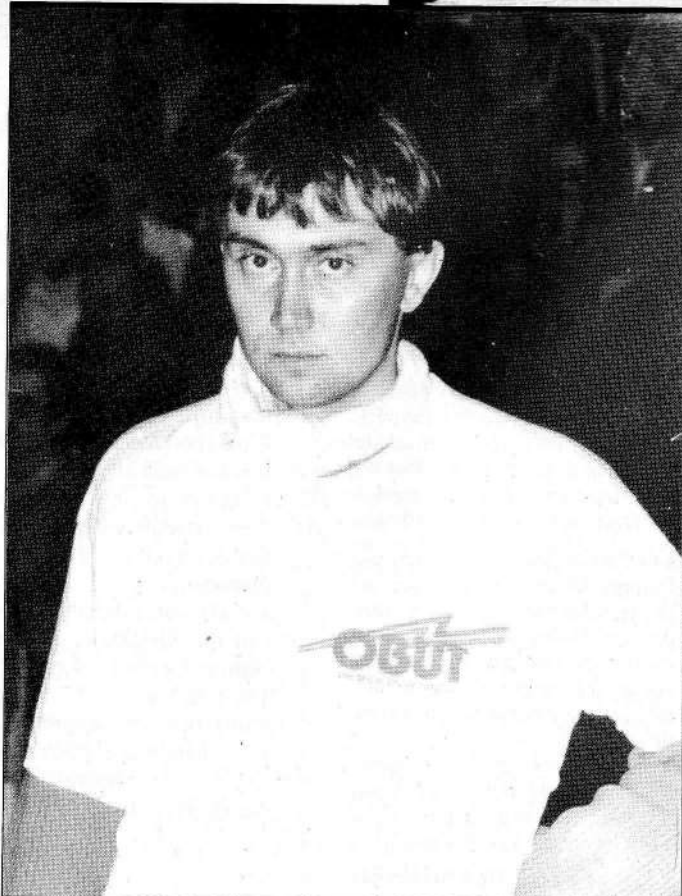
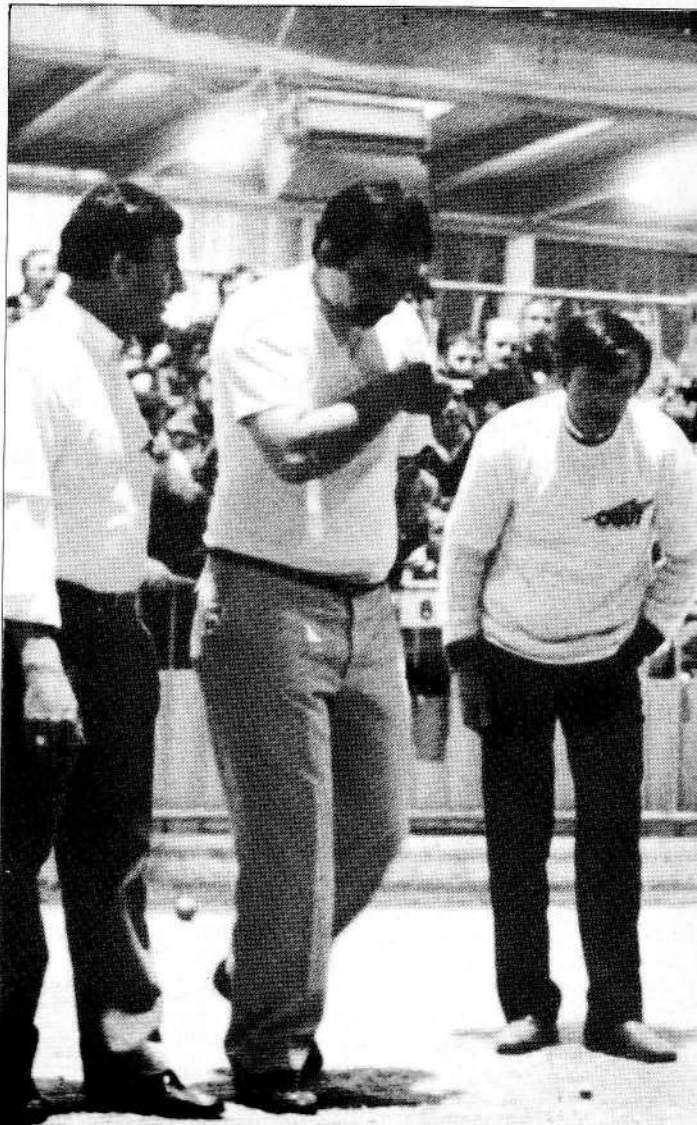

ultimes rencontres ne laissaient pas au public, l'opportunité de s'enflammer à nouveau.

Fort de ses 240 participantes, le national féminin a consacré la jeune lyonnaise Ranya Kouadri nouvellement associée à Nathalie Gelin, tandis qu'au complémentaire masculin Coste et Moraldo faisaient appel à leur stérilité lors du national.

Jo Fardelli et tous ses collaborateurs du comité de la Loire sauront tirer les enseignements

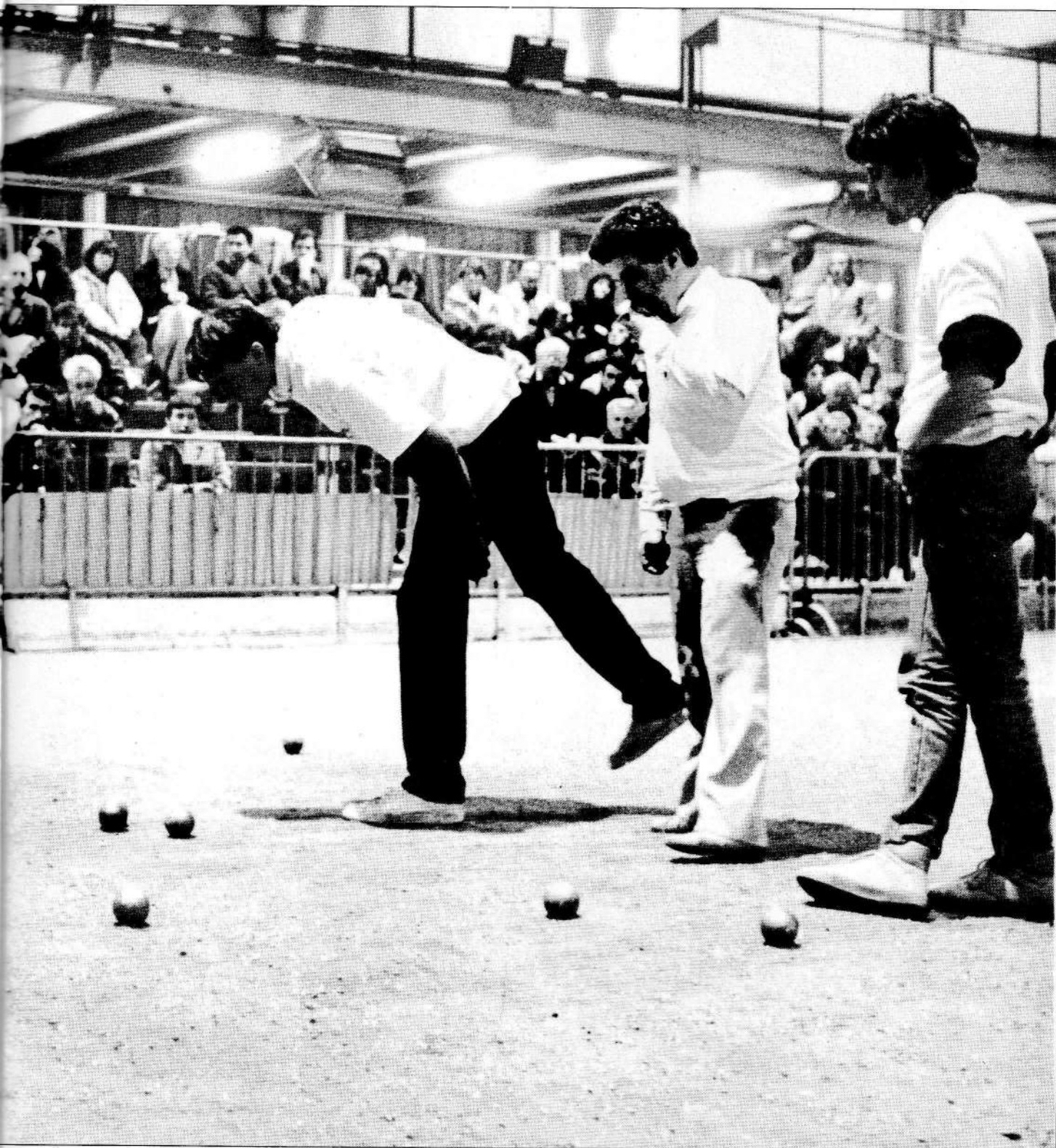

PHOTO LE PROGRES

de cette 13^e édition qui, forte de ses deux mille participants, a relevé l'engouement des spectateurs pour ces compétitions gigantesques, mais également la complexité de leur organisation.

LES RESULTATS

1/8^e de finale:
 Heilman bat Kassi, Fragnoud, Robert (Péage de Roussillon)
 Lucchesi bat Soulaghebrard, Rivet (Alès)
 Abeille bat Ferdin, Reis, Motte

(Pont sur Yonne)
 Coulomb bat Gache (Vaucluse)
 Fazzino bat Bonnet, Balbaliab, Bruneira (La Voulte)
 Darodes bat Baeza, Boudin, Ferreira (Clermont-Ferrand)
 Peyrot bat Garagnon, Bartoli, Petit (Marseille)
 Villagrassa bat Det (Firminy)

1/4 de finale:
 Abeille bat Fazzino, Voisin, Loulon (Montluçon-Libourne)
 Peyrot bat Lucchesi, Palazon, Pascin (Bouches du Rhône)
 Villagrassa bat Heilman, Simonatto, Jaquet (Isère)

Darodes bat Coulomb, Carzoli, Marin (Var)

1/2 finale:
 Darodes bat Peyrot, Carillo, Fricaud (Saint-Etienne, Roanne)
 Abeille bat Villagrassa, Charlet, X. (Isère)

Finale:
Abeille, Soulier, Maurin (Nimes) battent Darodes, Auriault, Bachelier (Rocheport, Chatellerault)

Complémentaire

1/2 finale:
 Coste bat Anselmi, Rocher, Guillot (Portes les Valences)

Moraldo bat Pelloux, Garcin, Loubières (Digne, Chalon s/Saone)

Finale:
 Moraldo, Rayne, Granon (Carpentras) battent Coste, Desjardins, Costa (Bagnols sur Cèze)

Féminin

1/2 finale:
 Moulin bat Vecchi (Isère)
 Kouadri bat Gros (Var)

Finale:
 Kouadri, Gelin (Brosses Villeurbanne) battent Moulin, X. (Ardèche)

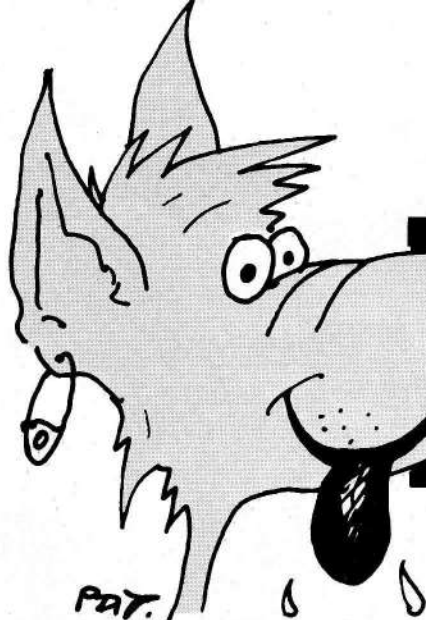

RHONE ALPES

LES JEUX



Ranya Kouadri

L'énorme rassemblement de Saint Etienne était l'opportunité d'une empirique revue d'effectifs des espoirs à venir, ou déjà confirmés, que recèlent en leur sein la Loire, le Rhône, et leurs départements satellites. Ce qui frappe surtout au premier abord, c'est le déséquilibre entre le potentiel de la Loire et celui du Rhône: en effet pour épicer central qu'il soit de la ligue Rhône Alpes, le comité de Gilbert Guignard souffre d'une manifeste carence en jeunes talents. Ainsi, seul le jeune Chapeland fait son apparition sur la scène bouliste; déjà champion junior en doublette et tripléte, il féraillait aux côtés de Demaria à Saint Etienne. On connaît beaucoup mieux en

revanche Firmin Vicente, lauréat à Orange en 1985 et aux championnats du Rhône 86 en tripléte, des victoires qu'il partage d'ailleurs avec André Lozano. Le petit prince de la croix rousse a bien terminé la saison dernière, s'inscrivant en finale du Bicbo à Chalon, et au Creusot, accompagné du valentinois Chaulet, tandis qu'il s'imposait récemment à Chalon, Cazemajou jouant le troisième homme. Pour terminer, mentionnons Arroudj, de retour du service national, qui devrait inscrire sans tarder son nom sur les tablettes. Chez les féminines, seule Ranya Kouadri domine véritablement la mêlée, comme l'atteste d'ailleurs sa victoire à Saint Etienne associée à Nathalie Gelin; précisons que Ranya a muté du C.M.O. Vénissieux aux Brosses Villeurbanne, afin de concrétiser de légitimes ambitions.

Côté Loire, on est en revanche plus prolixes en matière de jeunes. Des espoirs ont déjà, pour la plupart, montré le bout de leur nez. Dans le Roannais qui ne connaît pas Fricaud (Champion DOU 86), Schneider (champion TRI 86), Pintado et Devernois (vice-champions TRI



Kelfane - Taseski



Chaulet

JUNES LOUPS

PAR MARC ALEXANDRE

-86), Robin (champion junior 86) ou encore Gille Delmas (champion DOU 86 au jeu provençal). En redescendant sur Saint Etienne, on rencontre Franck Peyrot, qui a fortement le vent en poupe actuellement. Champion individuel, lauréat du "51" et du national de Bellecour en 1986, il était aussi dans le dernier carré à Saint-Etienne. Il est aussi le vainqueur d'Annecy et Chambéry 87, avec Sallier, de retour après un repos sabbatique.

Mentionnons également les jeunes stéphanois Rocher et Hernandez, de même que Guillo, l'espoir des verts de Firminy. C'est aussi dans les rangs du club de Gérard Foraizon que se trouve la grosse cylindrée féminine composée de Kelfane et Taseski. Elles règnent sans partage depuis 1982 sur le championnat de la Loire en doublette, et ont enlevé Beauregard, Firminy et Saint Etienne en 86... autant dire qu'un de ces quatre matins, un paletot tricolore pourrait leur être fort seyant.

Hormis donc le dromois Chaulet qui opère fréquemment dans le Rhône, il faut jeter un œil dans l'Isère qui compte en Fragnoud et Kassi le fort courant de la nouvelle vague. Ils sont épaulés dans leur comité par Charlet et Jacquet, tandis que dans l'Ain on retiendra les noms des trévoltiens Marguin, Snell et Petit.

Loin d'un listing exhaustif, ce rapide tour d'horizon permet de mettre en exergue les jeunes qui occupent actuellement le devant de la scène; charge à la présente saison de chambouler ou confirmer ce paysage bouliste.



Fricaut - Peyrot



Sallier



Kassi

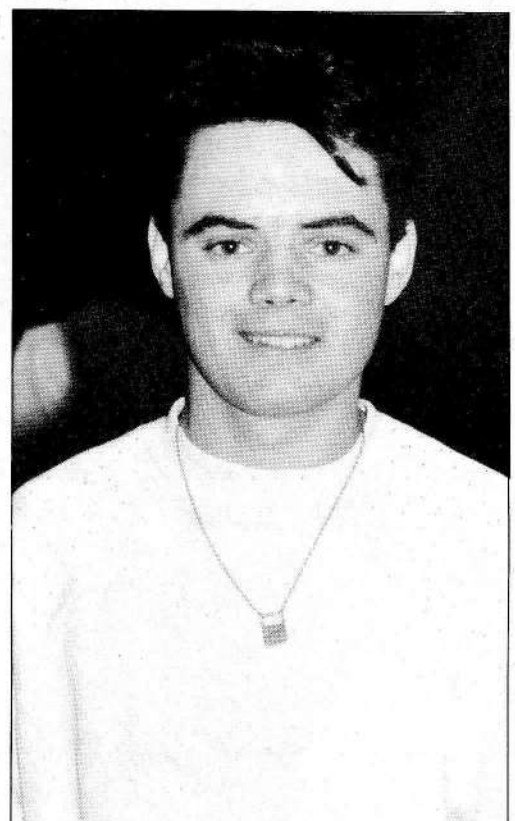

Gilles Delmas



main dans la main

LIGUE ANTILLES GUYANE

38



Les Champions

PAR GERARD LAVAYSSIERE

Cest à Saint-Joseph au cœur de la Martinique que s'est déroulée la 5^e édition des championnats Antilles-Guyane de pétanque.

Accueil très chaleureux pour les délégations en présence des personnalités locales qui avaient tenu à réhausser de leurs présences ce temps fort de la saison sportive. C'est ainsi que Monsieur Maurice, président du Conseil Général se félicita de la volonté et du dynamisme des responsables et souhaita un franc succès populaire à la manifestation.

Pour sa part, Monsieur Bordas, Président du Comité départe-

suite p.40

PALMARES DES CHAMPIONNATS ANTILLES GUYANE

- 1983: Daniel, Dore, Marie (Martinique)
- 1984: Matau, Millon, Desvigne, Dore (Martinique)
- 1985: Guzzo, Daniel, Christophe (Guadeloupe)
- 1986: Malouta, Pally, Daniel (Martinique)
- 1987: Michineau, Laugier J.C., Laugier M. (Guadeloupe)

RESULTATS CHAMPIONNAT ANTILLES GUYANE 1987

- Championnat triplettes:** Guadeloupe 2 bat Martinique 2, 13 à 9.
- 1^o: Gpe 2 - Michineau Roland, Laugier J. Claude, Laugier Michel
 - 2^o: Mque 2 - Baptistin Jocelin,

Marie Joseph Robert, Clovis Socrates

3^o: Mque 3 - Malouta Nicol, Sainte Rose Victor, Armoudon Roset

4^o: Mque 1 - Zebut Hilaire, Silmar Félix, Bengon Eric

5^o: Mque 4 - Cherizecote Jean Fred, Babin Anthony, Jougou Patrick

6^o: Mque 5 - Quitman Georges, Moreau Maxime, Chinan Jacky

7^o: Gpe 3 - Richol Iréné, Gloirasse Harry, Grenier Frantz

8^o: Guy 3 - Mathias André, Grégoire Joseph Eddy, Edwige Jocelyn

9^o: Guy 4 - William Christian, Joan Victor, Loupec Gabriel

10^o: Gpe 1 - Pouillet François, Francillette Arnold, Laugier Nicolas

11^o: Gpe 5 - Torbay Philippe, Annetoinette Christian, Romain Nicolas

12^o: Gpe 6 - Bastaraud Lucien, Rouil Hilaire, Reno Klébert

13^o: Mque 3 - Pally Laurent, Millon Desvignes Maurice, Matau Jean

14^o: Guy 2 - Marguet Robert, Poincibas Vercillon, Oujagir Jean Marie

15^o: Guy 1 - Abenaqui Georges, Chinan Serge, Martinon Mac.

16^o: Guy 5 - Ezor Michel, Taubira Raymond, Bouyer Georges

Championnat doublettes: Guyane 3 bat Martinique 5, 13 à 5

1^o: Guy 3 - Grégoire Joseph Eddy, Edwige Jocelin

2^o: Mque 5 - Quitman Georges, Chinan Jacky

3^o: Mque 5 - Sainte Rose Victor, Malouta Nicol

4^o: Gpe 2 - Laugier Michel, Laugier Jean Luc

5^o: Mque 1 - Zebut Hilaire, Silmar Félix

6^o: Gpe 5 - Torbay Philippe, Annetoinette Christian

7^o: Gpe 1 - Pouillet François, Francillette Arnold

8^o: Mque 4 - Cherizecote Jean Fred, Babin Anthony

9^o: Mque 2 - Baptistin Jocelyn, Clovis Socrates

10^o: Gpe 4 - Bastaraud Lucien, Rouil Hilaire

11^o: Guy 4 - Joan Victor, Loupec Gabriel

12^o: Guy 1 - Abenaqui Georges, Chinan Georges

13^o: Guy 2 - Oujagir Jean Marie, Marguet Robert

14^o: Guy 5 - Taubira Raymond, Bouyer Georges

15^o: Mque 3 - Matau Jean, Millon Desvignes Maurice

16^o: Gpe 3 - Richol Iréné, Gloirasse Harry

Championnat tête à tête: Guadeloupe 2 bat Guyane 3, 13 à 9

1^o: Gpe 2 - Michineau Roland

2^o: Guy 3 - Mathias André

3^o: Mque 4 - Jougou Patrick

4^o: Gpe 1 - Laugier Nicolas

5^o: Mque 6 - Armoudon Roset

6^o: Mque 1 - Bengon Eric

7^o: Gpe 3 - Grenier Frantz

8^o: Guy 5 - Ezor Michel

9^o: Mque 5 - Moreau Maxime

10^o: Gpe 5 - Romain Gérard

11^o: Guy 2 - Poincibas Vercillon

12^o: Guy 1 - Martinon Mac

13^o: Mque 3 - Pally Laurent

14^o: Gpe 4 - Reno Klébert

15^o: Mque 2 - Marie Joseph Robert

16^o: Guy 4 - William Christian

mental de la Martinique, mais également président de la ligue Antilles-Guyane prononça des paroles de bienvenue, remercia tous ceux qui ont contribué à la mise en place et à la réussite de ce championnat et lança l'épreuve, non sans avoir formulé des vœux pour que les meilleurs gagnent.

Cadre parfaitement aménagé avec des terrains que l'on peut qualifier de techniques. La palme revient au comité organisateur mais également au Maire, aux Services Techniques de la Ville de St-Joseph qui ont su apporter leur aide et leur compétence en ce domaine. Un vœu a été formulé pour que ces installations demeurent et que Saint-Joseph, géographiquement centrée au cœur de l'île, puisse ainsi devenir le boulo-drome officiel de la Martinique.

Excellente tenue des joueurs qui ont su montrer tout au long des épreuves le sérieux de la pétanque outre-mer. Mais surtout excellentes prestations des équipes qualifiées (5 pour la Guadeloupe, 5 pour la Guyane et 6 pour la Martinique en tant que département organisateur). Les affrontements de haut-niveau sont rares aux Antilles. Les distances certes ne permettent guère des échanges suivis. Certains joueurs, on le sent bien, manquent un peu de "ce métier" que l'on acquiert au fil de la haute compétition. Néanmoins, force est de constater que les progrès réalisés sont importants et que la qualité de jeu est en constante amélioration.

Durant ces journées nous avons pu assister à des rencontres d'excellent niveau et le public qui a suivi les parties n'a pas manqué de se passionner au fil des différentes rencontres. Nombreux sont les joueurs antillais qui ne manquent pas de talent et la 11ème place obtenue par les DOM-TOM lors des championnats de France 86 est là, si nécessaire, pour le rappeler.

En tant que comité phare de cette ligue, la Martinique était grande favorite de ces championnats. Pourtant les titres vont lui échapper: la Guadeloupe obtenant 2 victoires en triplettes et en tête à tête et la Guyane s'octroyant la doublette. Cela prouve une nouvelle fois que les boules sont rondes et qu'à la pétanque rien n'est jamais acquis.

Et pourtant si l'on prend l'exemple de la triplette au niveau des 1/4 de finales, 3 équipes martiniquaises s'étaient déjà qualifiées et la 4ème menait 9 à 1 après une heure de

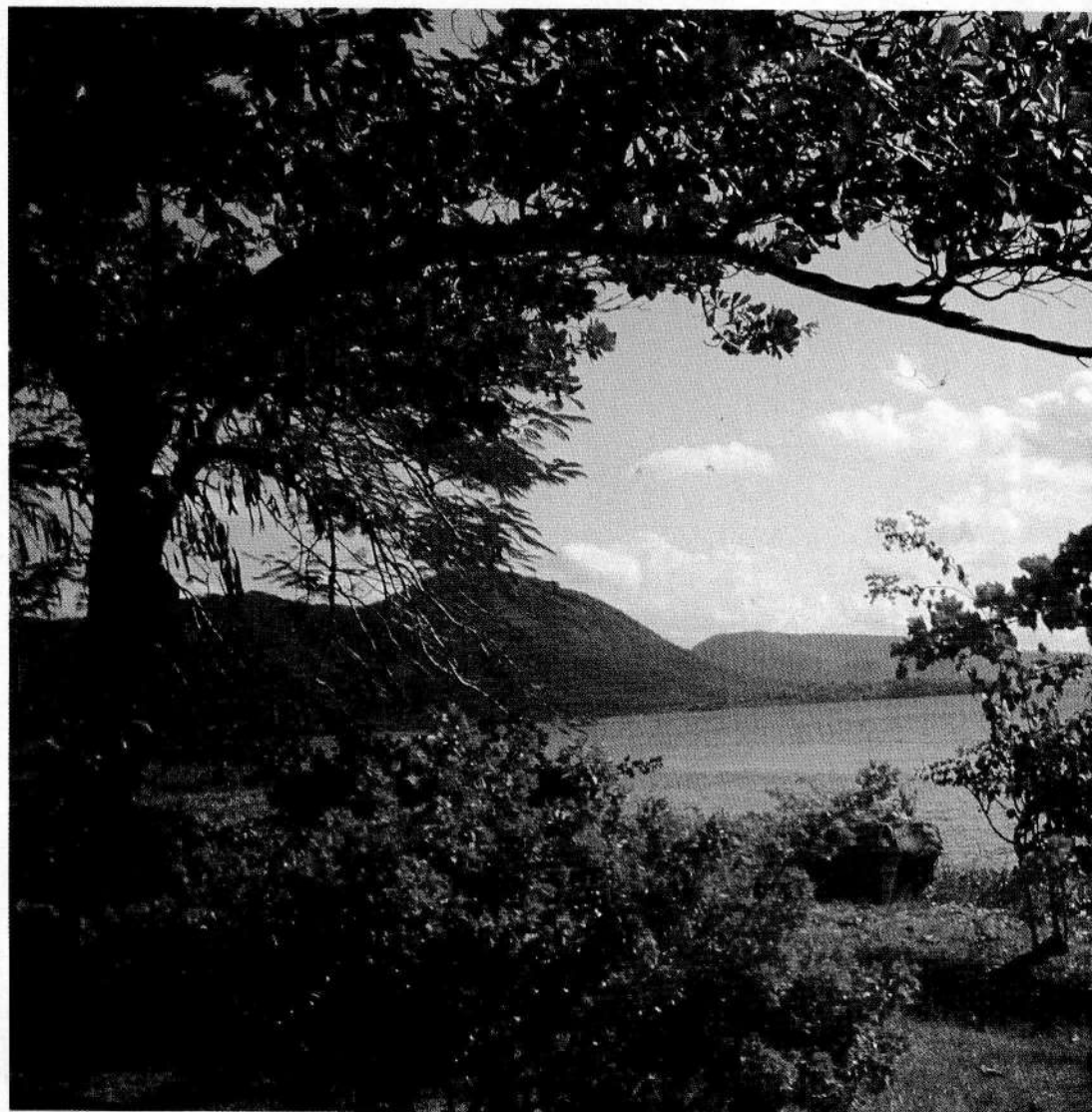

jeu. Les dés paraissent donc jetés. Et bien non la Guadeloupe remontait la partie, coiffait sur le fil l'équipe martiniquaise et s'octroyait ensuite le titre en réalisant deux dernières parties tout à fait remarquables.

Il convient de féliciter ici les différents vainqueurs de ces championnats, mais je pense qu'il faut tout particulièrement réserver la meilleure place du tableau d'honneur au guadeloupéen Roland Michineau qui réalise un magnifique doublé en remportant à la fois le titre en triplettes et en tête à tête. Ce sympathique joueur mérite bien des éloges car à ses qualités techniques de joueur, s'ajoutent des qualités humaines et sportives: son fair-play et sa gentillesse ont su se remarquer sur le terrain et être appréciés de tous.

Parallèlement à ces championnats Antilles-Guyane est traditionnellement organisé la Coupe de l'Amitié. Nous reviendrons sur cette épreuve qui s'est déroulée au Carbet dans notre prochaine édition.

Chaque année les responsables profitent de leur venue pour tenir les assises de leur assemblée générale de Ligue. C'est à Dillon que se sont donc réunis les élus des différents comités.

Monsieur Bordas, Président de la Ligue a ouvert la séance en souhaitant la bienvenue à tous les membres présents en formulant des vœux pour que chacun travaille main dans la main.

Toutefois en l'absence du président de la Guyane et aucun pouvoir n'ayant été délivré aux délégués présents, ils demandèrent à ces derniers de bien vouloir s'engager par écrit pour la responsabilité des décisions qui devraient être prises.

La délégation Guyanaise demanda à se retirer et après une brève mise au point, accepta les propositions qui lui étaient faites, réintégrant ainsi les débats. Le problème résolu, et les administrateurs ayant unanimement approuvé le procès verbal de V.A.G.86 rapporté par M. Junkère, on passa donc à l'ordre du jour.

Le premier point soulevé concerne l'entité même de la ligue.

Il est certain que l'éloignement de ces 3 territoires d'Outre-Mer posent quelques problèmes.

C'est une ligue très à part et peut être l'administration centrale n'en a-t-elle pas pleinement conscience. Pourtant chaque réunion nécessite un budget onéreux et beaucoup de disponibilités.

Pourtant chacun s'accorde avec les propos de Monsieur Bordas à reconnaître l'utilité de cette union. Il reste à poursuivre une importante volonté d'effort et à aménager des formules propres à résoudre les données du problème.

Le rapport moral est encourageant en ce sens puisqu'il fait ressortir que grâce au bénévolat de chacun, la ligue a su mettre de côté toute polémique, bâtir un bilan moral solide et permettre en 3 ans à l'effectif des licenciés de s'accroître de 35%. Il faut donc continuer dans ce sens.

Monsieur Durand, au nom de la Guyane, évoqua les remous que connaissent actuellement ce comité. Il pense que néanmoins les choses devraient rapi-



dement rentrer dans l'ordre et que par conséquent l'an prochain, ce comité sera en mesure d'accueillir à son tour les championnats de Ligue.

Voici les chiffres des effectifs pour l'année 86: Martinique: 1060 licenciés; Guadeloupe: 540 licenciés; Guyane: 193 licenciés. L'accroissement est régulier et tout laisse à penser qu'il se poursuivra en 87. Désormais la pétanque à une place privilégiée dans l'échiquier sportif de ces 3 territoires des DOM-TOM. Satisfaits du travail accompli et constatant non sans une certaine fierté le désir qui n'avait pas toujours été canalisé au départ d'une collaboration étroite, le président Bordas, se réjouit de voir triompher l'amitié et la raison.

Une réunion qui permet donc d'envisager l'avenir de la ligue d'un œil serein.

Monsieur Bilbrac pour le bon fonctionnement de la ligue et dans le but de permettre à chacun d'être au cœur des initiatives et des décisions proposa de constituer un planning des réunions. Ainsi les dossiers pour-

ront être étudiés à l'avance et les remarques et les suggestions déposées avant chaque séance. Un compte-rendu précis sera alors envoyé aux différents comités. Sa proposition semble avoir été prise dans le sens d'un travail commun et efficace.

Le bilan financier le permettant, la Guyane proposa que les champions de ligue en doublettes et tête-à-tête puissent participer aux championnats de France. Elle rappela les décisions et les appels de fonds fait en ce sens lors des précédentes assemblées générales. Cette intervention suscita bien des discussions, mais une fois de plus le président Bordas dans une féroce volonté de progrès, trancha le débat en constatant que les finances de la ligue permettaient d'assurer les déplacements de ces joueurs en métropole. Par conséquent pas d'objections à cette requête.

Monsieur Bilbrac demanda par ailleurs s'il était possible d'obtenir des subventions au titre de la ligue. Monsieur Daquin expliqua que cela paraissait bien difficile compte-tenu de la politique générale de

décentralisation. Toutefois, la ligue était prête à appuyer les demandes formulées par les différents comités.

Plusieurs interventions devaient alors faire apparaître le manque d'informations générales sur la vie et l'évolution de notre discipline. Les rapports épisodiques avec la métropole ne permettent pas toujours d'avoir les éléments qui conviennent. Ainsi, nos amis d'Outre-Mer aimeraient bien en savoir plus sur les nouvelles décisions: reconnaissance au CIO, olympisme, spécificité pétanque, écoles de jeunes, formations de cadres, etc... ils souhaitent donc que des relations dans ce sens puissent rapidement être mises en place.

Monsieur Durand, au nom de la Guyane, évoqua les remous que connaît actuellement ce comité. Il pense que néanmoins les choses devraient rapidement rentrer dans l'ordre et que par conséquent l'an prochain, ce comité sera en mesure d'accueillir à son tour les championnats de Ligue.

Voici les chiffres des effectifs pour l'année 86: Martinique: 1060 licenciés; Guadeloupe: 540 licenciés; Guyane: 193 licenciés. L'accroissement est régulier et tout laisse à penser qu'il se poursuivra en 87. Désormais la pétanque à une place privilégiée dans l'échiquier sportif de ces 3 territoires des DOM-TOM. Satisfaits du travail accompli et constatant non sans une certaine fierté le désir qui n'avait pas toujours été canalisé au départ d'une collaboration étroite, le président Bordas, se réjouit de voir triompher l'amitié et la raison.

Une réunion qui permet donc d'envisager l'avenir de la ligue d'un œil serein.

Bureau de Ligue

Président: Bordaz; 1^{er} Vice-Président: Bibrac; 2^e Vice-Président: Voyer; Secrétaire général: Junkere; 1^{er} second-adjoint: Trébert; 2^e second-adjoint: Antibé; Trésorier général: Cylly; 1^{er} trésorier-adjoint: Ramdini; 2^e trésorier-adjoint: Rémillon; Membres: Torbay, Babel, William, Yenketramdoo, Braban, Daquin.

BASSE-POINTE

1^{er} bouledrome Martiniquais

Cette commune de 4201 habitants se situe au nord de la Martinique sur le littoral atlantique. Située au pied de la Pelée, elle a une vocation essentiellement agricole avec deux pôles majeurs: la banane et l'ananas. La pétanque y est une véritable institution et nos amis champions du monde, Choupay, Bideau, Lopeze se souviennent du formidable accueil qui leur avait été réservé lors de leur tournée exhibition de l'an passé.

Très sensibilisée par le rôle social que joue notre discipline, la Mairie de Basse-Pointe à une nouvelle fois répondu aux desiderata des dirigeants et des joueurs permettant la réalisation d'un superbe bouledrome de 16 jeux. C'est une initiative unique en Martinique qu'il convient de saluer tout particulièrement.

Terrain, aménagement, éclairage, clôture, buvette, font de cet ensemble face à la mer, un lieu privilégié de la pétanque Martiniquaise.

Certes la Société de Basse-Pointe créée en 1978, avec son dynamique et compétent président M. Condoris pouvait avoir les ambitions d'une telle politique. En effet, quelques 150 joueurs dont 72 licenciés évoluent régulièrement au sein du club. C'est également une ving-

taine d'équipes juniors avec des résultats très positifs puisque Jean-Zéphirin et Marie-Moutou étaient champions de la Martinique en 1986.

C'est également le sérieux d'un entraînement quotidien. C'est enfin une volonté bien ancrée de faire toujours mieux dans un climat d'amitié et de bien-être. Mais encore fallait-il convaincre les autorités municipales. Cela n'a pas été semble-t-il trop difficile car le Maire, Monsieur Joachim, tout comme son adjoint Monsieur Marveaux ont su être à l'écoute de nos amis pétanqueurs.

Peut-être au départ n'avaient-ils pas soupçonné l'essor que prendrait la pétanque, mais ils en sont aujourd'hui pleinement conscients et dès lors ils ont pris la décision d'emboîter le pas et de se mettre au diapason. Une telle société représente pour eux un élément important de la vie sociale de la ville et par conséquent "la porte, diront-ils, est grande ouverte pour répondre aux souhaits formulés. Nous apporterons toujours dans la mesure du possible notre aide et notre support".

Un travail commun donc entre un club dynamique et une mairie très tournée vers les initiatives sportives qui débouche sur ce bouledrome, véritable exemple qui mérite d'être suivi et repris.

Bravo pour cette belle réalisation!

HUMEUR

par Daniel Floch

Les 4 et 5 avril prochains, Livry-Gargan (93) sera la capitale de l'Ile de France. C'est en effet la "pétanque Livry-sports et Loisirs", club du président de ligue Robert Griffault, qui aura le privilège d'organiser en 87 le championnat d'Ile-de-France en triplettes. Les quelques quatre cents équipes attendues représentent toute l'élite régionale et partie du gratin national comme l'attestent les performances des franciliens dans les compétitions hexagonales.

Point de départ d'une course folle à la qualification en triplettes, doublettes et tête-à-tête, ce championnat de ligue restera la compétition "numéro 1" malgré l'apport d'une kyrielle de concours nationaux dans la deuxième moitié de saison. Sport-Pétanque a tenté modestement le pari d'une réelle identification en proposant à ses lecteurs quelques classements. Attendons ensemble les conclusions de la fédération après ses recherches en vue d'une catégorisation nationale.

Dégager une élite compétitive nous semble la seule optique raisonnable à l'approche d'une probable échéance olympique pour laquelle le type d'échec ressenti au championnat du monde 86 serait inadmissible.

Dand tout français sommeille un sélectionneur. Oublions les objectifs olympiques quelques temps pour dégager de l'immense réservoir francilien quelques grosses cylindrées susceptibles de représenter leur comité à Lyon en juin prochain: Labat, Loy, Ballarin - Bruhammer, Turon, Zoi (75) - Sthor, Gaillard, Galoffre - Mélis, Bentolila, Laurot - Moralès, Guillet, Deltoso (77) - Chatelain, Rocher, Landais - Pomares, Boulet, Lesage - Costa, Begey, Durand (78) - Roux, Pujol, Pouzier - Albaret, Matias, Pozzo di Borgo (91) - Tchillian, C. Mudjéridian, Nervosi - Foyot, Lebeau, Laisné (92) - Bonnard, Testas, Bayol - Roch, Daniel, Moreau (93) - Huet, Ciavatta, Charbonnier (94), Kebbati, Gross, Ietrillard - Galigne, Robert, Cheirairi - Moreau, J. Mudjéridian, Mirailles (95).

87, L'AN 1 DES NATIONAUX EN IDF

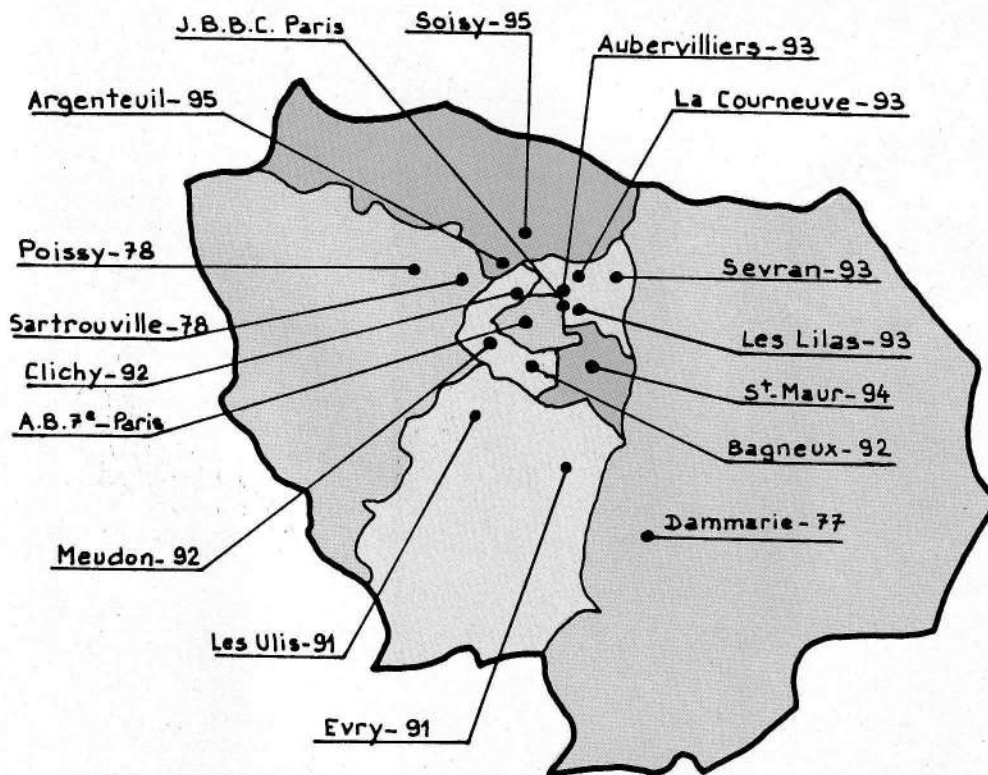

L'Ile-de-France, région exceptionnelle par sa forte concentration en joueurs de haute compétition tirait comme un boulet la répugnance de ses dirigeants pour les concours nationaux. La saison 87 restera dans l'histoire celle de l'explosion avec ses 17 concours nationaux accompagnant un critérium 51 rénové ainsi

qu'une kyrielle de grands prix richement dotés. L'actuel chantage médiatique exercé sur les instances sportives, l'incidence prépondérante de la promotion dans toute opération commerciale et l'indispensable apport du sponsoring lorsqu'il faut rentabiliser un spectacle sportif sont autant de facteurs d'incitation pour les dirigeants fonceurs de la nouvelle vague.

Le retard de la pétanque en vue d'une normalisation olympique est si considérable que la volonté manifestée par les dirigeants parisiens, dans la foulée de quelques "nationaux", mérite un large coup de chapeau. Souhaitons alors à tous nos joueurs parisiens d'éviter l'indigestion en cette année 87, particulièrement en fin de saison comme nous l'indique notre

calendrier récapitulatif. Les dotations inédites allouées et la publicité promise devraient attirer sur l'Ile-de-France un fort contingent d'équipes provinciales pouvant tester leurs réelles possibilités face à ce fameux réservoir bouliste que constitue la ligue de l'Ile-de-France.

Daniel Floch

NATIONAUX IDF EN 87

- 30-31 Mai: Critérium à la Courneuve - TRI. Qualif. au Championnat de France 88 (réservé à la ligue IDF)
- 6 Juin: Poissy (78) - TRI (2 + 1) 16h
- 7 Juin: Dammarie (77) - TRI (2 + 1)
- 13 - 14 Juin: Soisy S/Montmorency (95) - TRI (2 + 1)
- 20 - 21 Juin: Aubervilliers (93) - TRI Pan.
- 20 - 21 Juin: Bagneux (92) - TRI Pan.
- 27 - 28 Juin: La Courneuve (93) - TRI Pan. + Promotion Pan
- 18 Juillet - Sartrouville (78) - TRI (2 + 1) - 9h
- 25 - 26 Juillet: Bagneux (92) - TRI (2 + 1)
- 1^{er} - 2 Août: Saint-Maur (94) - TRI (2 + 1)
- 29 - 30 Août: Sevrans (93) - TRI Pan.
- 5 - 6 Sept.: Evry (91) - TRI (2 + 1)
- 5 - 6 Sept.: Meudon (92) - DOU Pan.
- 12 - 13 Sept.: Fête de la Pétanque J.B.B.C. (75) - TRI
- 26 - 27 Sept.: Les Lilas (93) - DOU Pan.
- 17 - 18 Oct.: Clichy (92) - DOU Pan.
- 24 - 25 Oct.: Les Ulis (91) - TRI (2 + 1)
- 31 Oct. - 1^{er} Nov.: Paris-Invalides (75) - TRI (2 + 1)
- 7 - 8 Nov.: Argenteuil (95) - TRI (2 + 1)
- 14 - 15 Nov.: La Courneuve (93) - TRI (2 + 1)

Le **C.M. Aubervillier** - pétanque du théâtre organise au stade André Karman, les **20 et 21 Juin 1987**

Samedi à 14 h:
NATIONAL en triplettes panachées
CUMUL: 9000 F

Samedi 17 h:
2^e concours
CUMUL: 3000 F

Dimanche 9 h 45:
3^e concours
CUMUL: 6000 F
Prime de 1200 F à la meilleure triplette promotion de la ligue.
Prime de 600 F à la meilleure triplette promotion de la Seine-Saint-Denis.

PALMARES DES JEUNES EN IDF

Les conditions faites aux jeunes joueurs ne sont pas les mêmes, particulièrement dans les championnats de ligue, quelquefois organisés par des localités excentrées. Cependant, nous avons établi un classement par catégorie afin de dégager une élite issue de la dernière saison 86. N'oublions pas le futur championnat du monde junior mis en place dès 87 et pour lequel la fédération devra définir des critères de participation si possible mieux adaptés que pour les séniors!!

Juniors:

1. Al Sid Cheik (77) 14 pts
2. Letrillard (95) 10 pts
3. Langlois (77) 9 pts
4. Kelle (92) 8 pts
- Rotkiewicz (92) 8 pts
6. Mantelet (92) 7 pts
- Adjedj (95) 7 pts
8. Amouroux (77) 6 pts
- Meunier (95) 6 pts

Ce classement met en valeur le junior dernière année Zoubir Al Sid Cheikr de Melun-Nord, présent dans les parties finales des trois championnats de ligue et remportant le tête-à-tête de Neuilly s/ Marne.

Les neuf premières places sont occupées par des joueurs licenciés dans trois départements: la Seine et Marne et le Val d'Oise ainsi que les Hauts-de-Seine par les trois asnières parvenus

en 1/4 de finale du championnat de France.

Cadets:

1. Mariotti (77) 10 pts
2. Baptista (94) 10 pts
3. Vieira (77) 9 pts
- Gatto (91) 9 pts
- Belhaj (91) 9 pts
6. Pérotin (77) 7 pts
- Ruffin (95) 7 pts
- Penet (93) 7 pts
9. Gayous (75) 6 pts

Adrien Mariotti aura été le meilleur cadet de la ligue malgré son score identique à celui de Baptista. En effet, la Seine-et-Marne n'a pas de championnat TAT et n'autorise pas, en toute logique, les champions de ligue cadets, donc qualifiés au championnat de France, à participer à leur championnat départemental. Ces

deux éléments n'ont pas permis au jeune joueur de Gretz de défendre complètement ses chances face au petit bombardier de Maisons-Alfort Baptista.

Minimes:

1. Minimes (93) 22 pts
2. Bernard (93) 19 pts
- Quehen (93) 17 pts
4. Nessah (95) 15 pts
5. Gaviano (78) 13 pts

Les trois premières places reviennent naturellement aux demi-finalistes du championnat de France de la Seine-Saint-Denis Fanguin, Bernard et Quehen. Le jeune Renaud Fanguin a par ailleurs réalisé le grand Chelem dans son département. Nessah et Gaviano auront été les plus réguliers dans les championnats de ligue.

A.G. DE LIGUE

Le club Pernod accueillait une nouvelle fois l'assemblée générale de la ligue le 22 février 1987.

Parmi les points abordés: l'augmentation des effectifs (+ 1939 licences en 86), les relations (variables) avec les médias, le futur congrès national aux Antilles (1990)!!, la désignation de deux arbitres régionaux aux championnats de France 87, Georges Albert pour Lyon (TRI pétanque) et Louis Challemel pour Armentières (cadets et minimes), l'échec complet (10/10) des candidats au grade d'arbitre national et le cas regrettable d'un arbitre de ligue frappé par un joueur nécessitant un jugement au tribunal le 5 Mars 86. Le joueur fut "défendu" par un membre du comité du Val-de-Marne, ce qui fit dire à M. Théron: "les arbitres sont les auxiliaires indispensables de ceux qui sont chargés de prendre les décisions".

L'épineux problème de la catégorisation est en voie de règlement; la commission informatique devra trancher incessamment.

Monsieur Raymond Valentin fut acclamé à l'annonce officielle de son départ pour Béziers. Son remplaçant sera M. Duigou du comité des Yvelines.

Des récompenses ont été remises à M. Lebeau et Choupay pour leurs titres de vice-champions de France, à MM. Rieu, Lété et Carneiro pour leurs trois premières places au classement de la ligue et à M. Lenoir, président de l'A.S. Fresnes pour le ruban bleu.

ADIEU PAPY

C'est en plein cœur de l'hiver, dans sa retraite de Sainte-Maxime, que Louis Simonet, dit "PAPY", est décédé à l'âge de 85 ans.

Passionné de pétanque, spectateur assidu, connaisseur hors-pair, il était connu et apprécié par tous les grands champions parisiens évoluant dans les années 50 et 60; de Bébert de Cagnes à Sarnito en passant par Arama, Mattéi, Lebeau ou Authieu.

Son jardin préféré était l'énigmatique pelouse du Chalet d'Auteuil où ont évolué la plupart des pétanqueurs ne limitant pas leur activité aux seuls concours officiels.

Papy avait emmagasiné tant d'anecdotes et d'aventures au cours de sa longue traversée du paysage bouliste qu'il a sans doute emporté dans sa dernière demeure quelques savoureux secrets. Adieu Papy...

		JUNIORS		CADETS		MINIMES		
		Champions	Vice-champions	Champions	Vice-champions	Champions	Vice-champions	
CHAMPIONNATS DEPARTEMENTAUX	75	TRI	GEORGES JUAN HEUSCH	GRANDJEAN SINGER HADJIAT	MORVILIEZ GAYOUS RIBEIRO	PORTERET DEROUARD DUVAL		
		DOU	SULTAN ARIAS	BOURDON REGNAULT	DEROUARD DUVAL	PORTERET BRASSEUR		
		T A T	ARIAS	SULTAN	DEROUARD	GAYOUS		
	77	TRI	LANGLOIS AL SID CHEIKR AMOUROUX	SELLIER FAUCONNIER TREMEL	NIQUET MINGUY AHAGOUR	LIOUNIS GANDUL AITDIR	BARBAL MOURGAPA BELKAIDI	PILEWSKI HIRON BORTOT
		DOU	REY PAULY	NIQUET AHAGOUR	LOPEZ CHUNLAUD	VILAIN NOPPE	HIRON PILEWSKI	CHUNLAUD CHUNLAUD
		T A T						
	78	TRI	ENOT PAGANO DUMONT	HANOTTE MEDICI ACUNA	LEONETTI BOITTE ALBRECHT	MORVANT LEMAIRE TRESGOTS	GAVIANO GUILLOT MORGADINHO	UDEZA FERREIRA FILIU
		DOU	LORY MORVANT.M	CONTRÉL CORDIER	MORVANT.R LEMAIRE	CONTRÉL CORDIER	MERCIER LAMBERT	COLIN PAIS
		T A T	FLAMAND	FROMINGUE	MORVANT.R	PIERROT	GAVIANO	PERREIRA
	91	TRI	SCOUP PAGES BESSE	TROUVIN MICHELIN MICHELIN	GATTO BELHAJ VALMAGLIA	LACONCHE ALAMI FOUGET		
		DOU	VISONNEAU FOUASSIER	PAGES WIERNZKI	BATTO BELHAJ	ZEDE BEZARD		
		T A T	GUERRERO	TROUVIN	ROBERT	LACHENAY		
	92	TRI	MANTELET KELLE ROTKIEWISZ	BREFORT CARTEREAU DETOURBE	BEDU BASILE HAMSI	LASAUX BESSON ROBILLARD	DESTREE DESTREE AUBOURG	CAILHOL MAZALTO BESSON
		DOU	CAMPANA GEHNAY	ROTKIEWICZ GUIZOI	HAMSI DETOURBE	LÉSAUX ROBILLARD	CAILHOL MAZALTO	DOS SANTOS LAFONTAINE
		T A T	MADANI	KELLE	HAMSI	COUSSOT	MOLIERE	AUBOURG
	93	TRI	CHAN BARBIER BERNARD		DA ROCHA GRANDIN PENET	DELEAU QUEHEN TASSIN	FANGUIN BERNARD QUEHEN	
		DOU	FRUYT MARTIN	MONACO FOURNIER	PENET GRANDIN	DAROCHA MOLEANO	FANGUIN BERNARD	LAVAUD DEMORY
		T A T	CATELOY	BERNARD	PENET	GUILLEARD	FANGUIN	DÉLATRE
94	TRI	CANTIN SELLEM RAPON	LEBEAU COLLIN NASCIMENTO	BAPTISTA DURIAU GALLANO	DUQUESNES FOUCHER GUICHARD	GIRY MANTO DOS SANTOS	TONNEAU TIERCELIN DELANNE	
	DOU	LEBAS LEBAS	CANTIN RAPON	FOUCHER GUICHARD	BAPTISTA DURIAU	GIRY DOS SANTOS	TONNEAU TIERCELIN	
	T A T	CANTIN	NASCIMENTO	BAPTISTA	SANTUCCI	GIRY	TIERCELIN	
95	TRI	BROCHARD BELLEBA REINHART	LETRILLARD SEHILI LELLOUCHE	TRIKI STOLIAROFF GHEZALI	DRIONS HUGUET PIRES	NESSAH AIT YAYA ACIMI	ACIMI VASSINI BENATIA	
	DOU	LETRILLARD ADJEDJ	COTIN LOURDEL	RUFFIN GATI	DHONT JAOUEN	DOHAT MARTINACHE	AIT YAYA ACIMI	
	T A T	TROY	MEUNIER	RUFFIN	DHONT	NESSAH	DOHET	
CHAMPIONNATS DE LIGUE	TRI	Ch.	LETRILLARD POUYDEBAT ADJEDJ (95)	SELLIER FAUCONNIER TREMEL (77)	MARIOTTI VIEIRA PEROTIN (77)	MERANDET RUFFIN GATL (95)	FANGUIN BERNARD QUEHEN (93)	NESSAH AIT YAYA ACIMI (95)
		1.2.F.	MARQUES NIQUET AHAGOUR (77)	AL SID CHEIKR AMOUROUX LANGLOIS (77)	DA ROCHA GRANDIN PENET (93)	LEONETTI ALBRECHT BOITTE (78)	VIEIRA LEROUX LOPES (75)	MORGADINHO GAVIANO GUILLOT (78)
	DOU	1.2.F.	MEUNIER CLOAREC (95)	LANGLOIS (77) AL SID CHEIKR	GATTO BALHAJ (91)	MORVILIEZ GAYOUS (75)	GAVIANO GUILLOT (78)	NESSAH ACIMI (95)
		1.2.F.	DUMONT PAGANO (78)	EVEILLEAU NAGEL	LÉSAUX BESSON (92)	ELGEBAZ CRUZ (78)	MOURGAPA BELKAIDI (77)	AIT YAYA NESSAH (95)
	T A T	1.2.F.	AL SID CHEIKR (77)	HADJIAT (75)	BAPTISTA (94)	MARIOTTI (77)	NESSAH (95)	GAVIANO (78)
		1.2.F.	LETRILLARD (95)	DOUYERE (95)	VIEIRA (77)	STOLIAROFF (95)	FANGUIN (93)	BALKAIDI (77)
CHAMPIONNATS DE FRANCE		KELLE MANTELET 1.4.F. ROTKIEWICZ		LANGLOIS AL SID CHEIKR 1.2 AMOUROUX	MARIOTTI VIEIRA 1.8 PEROTIN	FANGUIN BERNARD 1.2.F. QUEHEN		

PARIS



Robert Pierre Abou et Marc Léger

RESULTATS CORPORATIFS

Championnat de France à Chartres : U.S. Métro, Bazerbe Yves, Gresset Michel, Guibert Gérard (Qualifiés) - **Championnat de Paris triplètes :** U.S. Métro, Chevet Claude, Fisorri François, Lavallée Jean-Luc - **doublette :** A.S. Compagnie Bancaire, Legendre Patrick, Mateia Antonio - **tête-à-tête :** U.S. Galeries Lafayette, Lucre Christian - **Coupe de Paris :** A.S. Compagnie Bancaire, Legendre Patrick, Leroux Pascal, Mateia Antonio

Coupe des Dirigeants : Gandolfini Patrick -A.P.S.A.P.; Legendre Patrick A.S. Compagnie Bancaire - **Challenge d'Hiver :** A.S. Citroën - **Challenge d'été :** A.S. Citroën - **Classement corporatif 1986 - 157 joueurs classés :** 1 - Delbes Jean-Luc (APSAP) 39; Lucre Christian, (ASGL) 39; 3 - Cia-

nelli Henri, (APSAP) 32; Billard Gérard, (APSAP) 32; 5 -Davoine Bernard, (A.C.C.) 30; 6 - Beurnel André, (APSAP) 29; 7 - Porteret Pierre, (APSAP) 28; 8 - Chalard Jean-Louis, (ASGL) 27; 9 - Bearn Jean, (APSAP) 26; 10 - Duval Lionel, (A.C.C.) 24; Gaudel Christian, (ASCF) 24.

Classement clubs : 1 - A.P.S.A.P.; 2 -U.S. Galeries Lafayette; 3 -A.C. Citroën - **Performances des joueurs coproratifs dans les Championnats fédéraux - Paris TRI Seniors :** 3^e : Guibert, Bazerbe, Gresset (R.A.T.P./U.S.M.T.) - **Cadets :** Vice-champions TRI⁰ Derouard, Duval, Porteret; Champions DOU : Derouard, Duval; Vice-Champions DOU : Porteret, Brasseur; Champion TAT : Derouard (C.B.-A.C.C. - A.P.S.A.P.) R.P. ABOU



Sylvain Rieu (à gauche) et Eric Lété sont classés respectivement premier et deuxième du classement des meilleurs joueurs publié pour la ligue de l'Ile-de-France. Ces deux jeunes joueurs de la pétanque batignollaise avaient préparé cette opération avec grand soin, désirant profiter pleinement de l'avantage laissé par leur licence en catégorie promotion. Leurs scores de 108 et 100 points fédéraux sont impressionnants mais avaient été nécessaires devant la poussée de Manuel Carneiro (Puteaux), autre promotion ambitieux. Eric Lété avait déjà terminé troisième parisien en 1983 dans les mêmes conditions après de belles promesses affichées au cours de ses saisons en catégorie cadets et juniors.

ESSONNE

LA BOULE D'OR YERROISE

Créée en 1973 dans la charmante ville de Yerres, ce club ne comptait qu'une vingtaine de "mordus". Si son effectif se stabilise depuis plusieurs années entre 100 et 130 licenciés, le club de la Boule d'Or Yerroise est le club type axé sur l'évolution et le développement de la Pétanque. Il dis-

les Meret, Raymons Dugourgeot, Noël Mingot, Jean-Luc Boedec et Philippe Rosenzweig. Comme vous le voyez, il n'y a pas à Yerres de grosses cylindrées ni de gros bras "comme on dit", mais une bonne vingtaine de joueurs qui peuvent sur un concours rivaliser avec les meilleurs, qu'on se

1985), Véronique Dumay (Championne de ligue en triplète en 1982 et championne de l'Essonne triplète en 1985), Mireille Mouret (Championne de l'Essonne en triplète et en doublette en 1985), Annie Leroux (Championne de l'Essonne en triplète en 1985), Béatrice Savin,



pose d'un siège social indépendant, agréablement aménagé et doté de tout le confort, ce qui lui permet d'accueillir ses hôtes dans les meilleures conditions.

Ce club qui fêtera ses 15 ans l'année prochaine, a déjà à son actif un joli palmarès acquis principalement par un très grand joueur: Michel Loy, que tous les "Yerrois" espèrent voir revenir un jour dans ce club où il effectua ses débuts. Il fut en effet champion de l'Essonne tête-à-tête junior en 1982, vice-champion de l'Essonne en tête-à-tête sénior et champion de ligue tête-à-tête sénior en 1983 et enfin champion de l'Essonne tête-à-tête en 1984. Mais si nous parlons palmarès il ne faut pas oublier Messieurs Gleizal et Marsillo qui ont été une fois champions de l'Essonne vétérans en 1983 et deux fois vice-champions dans cette même catégorie, ainsi que Messieurs Limouzin et Gaudry qui ont été champions de l'Essonne en doublette promotion en 1985.

le dise il faudra se méfier des "OUTSIDERS". Par contre, le club comptera dans ses rangs des féminines qui peuvent prétendre au titre de championnes de l'Essonne en doublette, il s'agit de Joëlle Dumay (Championne de l'Essonne en doublette en 1982 et

Jocelyne Hecquet, Marlène Grillères et bien d'autres. A n'en pas douter la sympathique équipe de Claude Défricourt, son président actuel, obtiendra de bons résultats cette saison où elle aura à cœur de défendre les couleurs de son club.

Philippe ROSENZWEIG

F.F.S.T. 91

Le comité départemental de l'Essonne présidé par M. Patrick Granger a tenu son assemblée générale le 17.1.87. Le président était assisté du secrétaire M. Jacques Sourd et du trésorier M. Marcel Boulai. Il devait rappeler le copieux palmarès des représentants de l'Essonne dans les championnats de France à Montigny (62) avec une demi-finale pour MM. Bret et Moles, finale pour Mme Bertaux et final pour le cadet Fouassier. Les classements départementaux ont couronné le C.O. les Ulis pour les clubs, Gilbert Tirano pour les

seniors, Isabelle Méjean pour les dames, Frédéric Méjean en cadets et Nicolas Méjean en minimes. Madame Monique Méjean a reçu une récompense attribuée par le directeur départemental de la jeunesse et des sports à titre d'encouragement pour sa présence ainsi que celle de sa famille sur tous les terrains d'Ile-de-France. Le championnat de France 87 aura lieu à Toulouse. Le championnat d'Ile-de-France à Trappes (6 septembre) M. Joël Muller a été élu comme nouveau membre au bureau de la section pétanque pour 1987.

CLUB DE 25

Sous l'impulsion de Noël Mingot et Philippe Rosenzweig, le comité de l'Essonne a créé le club de 25 en ce début d'année 87. Le but est de situer les joueurs "honneur" les uns par rapport aux autres. Les résultats sont pris en compte sur les cinq dernières saisons et répartissent ces joueurs en cinq catégories (25⁵, 25⁴, 25³, 25², 25¹). La catégorie reine des 25⁵ compte pour 1987 quatre joueurs: José Albaret, Claude Béziers, José Garella et René-Pierre Pujol.

En 1986, la B.O. Yerroise avec 200 points a terminé 11^e au classement général des clubs. Cette année ses dirigeants visent une place dans les dix premiers, et pour y parvenir ils comptent sur leurs anciens licenciés mais aussi sur les nouveaux comme: Gérard Ement, Patrick Wattiez, Jean Delfosse, Philippe Gondouin, Claude Deschartres, René Dumay, Gil-

HAUTS DE SEINE

CHATILLON A SON PRINCE ALBERT

Il fait froid dehors et tous les licenciés de la Pétanque Chatillonnaise sont rassemblés dans la grande salle pour le bal donné par le prince Albert de Chatillon.

Ce prince qui se multiplie aux quatre coins de la salle, plaçant les uns, félicitant les autres, "soignant" tous les membres du comité présents, conseillant les serveurs, à l'affût du moindre détail. En costume tiré aux quatre épingles, notre prince procède à la remise des récompenses fastueuses, il est bon prince, Albert... LESELLIER, le président du club, le créateur de 1977, l'animateur permanent depuis dix ans, organisateur de concours et auxiliaire privilégié pour le comité départemental.



Albert Lesellier

Le palmarès 86 du club est dominé par la performance exceptionnelle de Guy Vatin, Jean-Claude Robin et Daniel Corsellis, vice-champions des Hauts-de-Seine en triplète et ne chu-

tant qu'en seizième au championnat de France d'Angers. Mais le mieux classé est Robert Testamale, dont la moisson a été fructueuse et lui imposera le "rendement de point" en

87 en qualité d'honneur. Il a également participé à la poule finale TRI en compagnie de MM. Naze et Souche ainsi que Pascal Gautier, Pierre Déré et Patrick Grandiali.

Chez les jeunes, le meilleur est Philippe Guynet, capitaine d'une bonne triplète avec Stéphane Meslet et Emmanuel Cremades.

Parmi les manifestations sportives prévues en 87 au stade Guy Moquet, il faut retenir le championnat de ligue en triplètes, provincial, la coupe Valençon (TRI. PROV.), la coupe du conseil général TRI, le championnat départemental en TRI promotion et le grand prix de la ville en DOU promotion. Pour ces nombreuses réalisations, Albert Lesellier pourra compter sur le travail précieux de MM. Marcel Ladorade, Jean-Philippe Dupuy, André Béranger, Jean-Claude Crémades, Raymond Jaffrédo et tous les autres.

Souhaitons à notre prince Albert d'obtenir un jour le terrain couvert après lequel il court depuis plusieurs années... et le prince sera devenu roi.

Daniel FLOCH

DIABOLIQUES RENFORTS A LA VERBOISE

Ami lecteur, asperge vite tes boules de sel et ceint ton cou d'un chapelet d'ail, car, si l'énoncé des joueurs suivants n'éveille pas au creux de tes reins un sourd frisson d'angoisse, leur rencontre sur le terrain risque de marquer ton sommeil des cauchemars les plus horribles. Leur talent bouliste n'a pas encore éclaté au grand jour, car, la terreur naît de l'inconnu et ils ont préféré se terrer dans l'ombre pour entraîner leurs bras à cette méthode de jeu qui leur est très particulière et nouvelle!!

Voici donc une exclusivité: Jean François Rayjal, Sabine, Bruno et Patrick Desquines, Christian Monteau et Mathieu Molin ont signé à la Verboise... Ami bouliste, si tu vois ces noms, passe ton chemin!!... Aux dernières nouvelles, Marco Foyot, Robert Lebeau, Vincent Nervosi et Marcel Tchillian auraient acheté des kilos d'ail!!!

April Fisch



Robert Testamale

LES ANCIENS DU 92

Le 6 Novembre 1986 s'est tenue à Asnières, à l'initiative de M. Delmas, animateur des anciens de l'amicale Bouliste asniéroise, une réunion ayant pour objet de déterminer les modalités d'organisation des concours de pétanque réservés aux retraités et pré-retraités du 92.

Pour ces concours, les règles générales de la Fédération Française de Pétanque demeurent applicables. Néanmoins, certaines dispositions particulières ont été prises et adoptées par l'ensemble des représentants des Clubs intéressés.

Principales dispositions concernant la participation et l'organisation de ces concours :

- Deux concours organisés le mardi, élimination directe.
- Réservés aux retraités et Pré-retraités, homme ou

femme, licenciés dans les Hauts-de-Seine.

- Age : au moins 55 ans dans l'année.

- Licence exigée.

- Doublettes formées (deux joueurs du même club)

- Panachage non autorisé.

- Un seul honneur par équipe.

- Pas de rendement de point.

- Désignation par le Club Organisateur d'un Responsable chargée de l'arbitrage. Le nom de celui-ci devra être annoncé lors du tirage.

- Les parties se disputent en 13 points.

- Fin des inscriptions : 14 heures 15 précises Jeu du but 14 h 30.

- Frais de participation : 20 F par doublette et par concours.

- Totalité des mises redistribuées.

- Les parties gagnées seront payées, à l'exception du cadrage et du premier tour.

- Les vainqueurs recevront chacun une coupe.

- Liberté est laissée au Club Organisateur pour l'achat des coupes (minimum 4) premier et deuxième concours.

Monsieur Deimas René - A.B. Asnières - Tél. : 43 33 24 30, est chargé de centraliser les résultats de ces concours, de comptabiliser les points et de vous renseigner s'il y a lieu.

Pour le Bureau
Monsieur R. DELMAS

31 Mars - A.B. Cité des Champs des Oiseaux

7 Avril - A.C.B.B. Boulogne

28 Avril - A.B.A. Asnières

5 Mai - Pétanque Gare du Stade

12 Mai - C.N.P. Nanterre

19 Mai - ASCO La Garenne

26 Mai - A.B.L. Levallois

2 Juin - C.S.M. Puteaux

RECOMPENSES DU COMITE

Le comité départemental des Hauts-de-Seine profite de la séance de remise des calendriers pour effectuer une large revue des mérites dans le département. Le président de la ligue Robert Griffault avait gentiment répondu à l'invitation de Mme Galland et c'est avec une forte émotion qu'il devait "présider" la séance dont le point fort fut la médaille d'or offerte à Raymond Galland. Le vice-champion de France 86, Robert Lebeau, fut également récompensé de même que MM. Destrée, Anric, Séguy, Meunier, Hurel, Trémouillault et Basso. C'est le dévoué président de l'A.B. Asnières, René Vidal, qui fut choisi pour la médaille de la courtoisie alors que Michel Salles, nouveau président de l'ABCO Bagneux fut très remarqué par l'assistance à l'annonce de sa récente élection comme président du comité départemental olympique.

Monsieur Destrée, directeur sportif, insista sur la désaf-

fection enregistrée dans les qualificatifs corporatifs et suggéra aux dirigeants présents d'envoyer au comité les numéros de code (professionnels) des joueurs intéressés afin de "monter" les équipes.

Monsieur Lagièrre, secrétaire, a félicité les nouveaux arrivés, représentants de A.B.P.M. Colombes et Blagis Fontenay-aux-Roses récemment affiliés à la F.F.P.J.P.

Quant à Madame Galland, c'est avec une pointe d'humour qu'elle déclara que le comité des Hauts-de-Seine était le dernier de la ligue au chapitre du nombre des licenciés, mais de très peu...; avant de lancer un appel aux municipalités afin de trouver un petit local dont a impérativement besoin le comité.

La séance se termina avec un apéritif d'honneur dans une ambiance sereine contrastant avec le climat agressif généralement perpétué dans les assemblées générales.

SEINE ST DENIS

La boule joyeuse de Rosny-sous-bois

La Boule Joyeuse a été créée en 1959 pour un petit groupe de copains boulistes auquel appartenait l'actuel président d'honneur Lucien Bertin et Pierre Franco.

Depuis quinze ans président du club, Jean-Claude Orts a connu l'époque dorée des Cresci, Vallès, Féménias, Martines, Lahogue, Pelouard, Rio,... tous partie

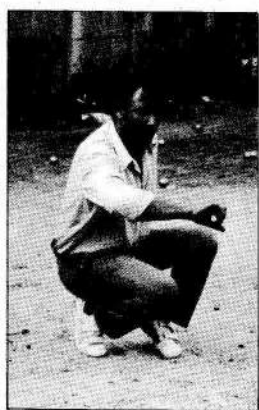

Jean-Claude ORTS, encore jeune pour un président, exerce pourtant ses fonctions "officielles" depuis quinze ans. Il pratique toujours au milieu des sociétaires, espérant renouveler ses performances passées; il a participé au championnat de France F.S.G.T. et atteint deux fois les demi-finales du championnat départemental doublette F.F.P.J.P. Le dévouement sans bornes de Jean-Claude Orts a permis d'augmenter considérablement l'effectif des sociétaires, créer une animation permanente, établir un calendrier des concours, éditer un calendrier cartonné et, oh comble!, réaliser avec grand soin, tous les trois mois, le journal de la B.J.R. surnommé "les pieds tanqués informations". Sans oublier le local construit par la municipalité et dont les plans sont jalousement défendus par Jean-Claude.

majeure dans l'échiquier départemental.

L'effectif actuel atteint les 252 sociétaires encadrés par un bureau étoffé constitué de MM. Glis, Lefaou, Lanneau, Delmonte, Corbi, Lemke, Picard, Guiselon, Escornes, Cailler, Deroches ainsi que Mmes Maud Orts, Michèle Gagneaux et Elise Alixant.

Les 26 dames licenciés à la B.J.R. donnent aux messieurs l'occasion de participer très souvent aux concours mixtes, prétextes à de savoureux déplacements dans la région.

Avec le retour de Cresci et Baggioni, associés à Pannier ainsi que Maignon ou Cellier, le président Orts espère améliorer le score établi en 86 avec 20 coupes fédérales.

Le club organisera également le championnat départemental en TAT, une dizaine de concours officiels dans les deux fédérations et 8 concours amicaux ouverts à tous, mais les fidèles sociétaires ne seront pas oubliés avec 13 concours à la mêlée, 2 concours mixtes et une coupe des vétérans.

Tous ces éléments ont leur importance mais la priorité est accordée au futur "CLUB-HOUSE" de 70m² réservé à la B.J.R. et non au S.O.R. comme un article récent pourrait le laisser croire. Le début des travaux est fixé à la mi-avril. La municipalité effectuera le gros œuvre, le chauffage et l'électricité mais les travaux de plomberie, peinture, menuiserie et les achats de fournitures seront réalisés par les sociétaires eux-mêmes en utilisant au mieux les bonnes volontés et compétences.

Ancien grand de la Seine-St-Denis, la B.J.R. sous l'impulsion de son président et l'outil exceptionnel constitué par son complexe terrain-club devrait retrouver rapidement sa place au firmament de la pétanque départementale.

La Boule Joyeuse Rosny/s/Bois organisera le vendredi 29 mai 1986 un grand concours en doublettes panachées en profitant de l'infrastructure exceptionnelle préparée en vue du championnat départemental TAT du 28 mai. Les parties se joueront au stade Henri Letessier, au plateau d'Avron.
Jet du but: 9 h 30.
Deux concours l'après-midi.

LA COURNEUVE

Concours du 7 février

1^{er} concours finale

Capitaine Hardy (Les Lilas) Marmion B. - Fraconny (U.P.C.)

1/2 fin. Morel, Saur

2^e concours gagnant Rousseau, Beaumont

P.F. Kastle - Sarcelles

14.02.87

78 équipes

En finale partage: Moreau Daniel (UPC)

Malhec Campos (Aubonne)

2^e concours gagnant Adeltbert Stanislas (UPC)

Perdant Marmion B. Blon Blon (UPC)

C.S.M. ILE-ST-DENIS

10 JANVIER 87

Participation: 52 doublettes
Gagnants finale: Kebatti, Gross (Goussainville) bat Malbec, Campos (Eaubonne)

24 JANVIER 87

1^{er} concours: 26 doublettes:
Gagnant en finale: Kebatti, Gross (Goussainville)
Battus en finale: Flament, Dimot (US St-Denis).

2^e concours: 16 doublettes:
Gagnants en finale: Tixier P., Diot (PC 16°).
Battus en finale: Chanut, Sérémic (AS St-Gratien)

31 JANVIER 87

1^{er} concours: 46 doublettes:
Gagnants en finale: Moreau, Tony (La Courneuve). Battus en finale: Brouard, Diot (Lou Pitichoun)

2^e concours: 24 doublettes:
Gagnants en finale: Santolini, Verne (Drancy).
Battus en finale: Kasle, Bernasconi (Sarcelles).

PALMARES 86 DU CLUB

• 7 qualifications aux championnats de France Pétanque :

- triplette avec Huet, Loy, Charbonnier
- Doublette avec Ricordeau, Martin
- Tête-à-tête avec Loy
- Féminines avec Mmes Charbonnier et Martin
- Junior avec Cantin, Selem, Rapon

Provençal :

- Triplette avec Huet, Loy, Charbonnier
- Doublette avec Huet, Loy

• De nombreux concours nationaux ont été remportés par les joueurs et particulièrement par Huet, Loy et Charbonnier.

• L'A.A.S. Fresnes a aussi remporté 69 coupes officielles pendant la saison 86 (pas une de plus, pas une de moins...)

VAL DE MARNE

A.S.S Fresnes, 86 mieux que 84

La saison de l'A.A.S. Fresnes avait été exceptionnelle et se bouclait du fameux ruban bleu récompensant le premier club de l'Ile-de-France.

Le président Jean Lenoir avait du abandonner son trophée à la pétanque friarde après la chevauchée fantastique des champions du monde 85, Choupay, Bideau et Lopèze; Dès lors, ils s'étaient juré de le récupérer afin qu'il retrouve sa place au milieu de la vitrine sous le regard envieux et admiratif des nombreux sociétaires.

Le pari a été gagné au-delà

du problème des jeunes est toujours délicat tandis que les dames progressent sensiblement.

Le bureau de la section possède également un fichier dans lequel sont consignés les coordonnées de base des sociétaires.

Les nouveaux adhérents doivent être parainés et sont contraints de remplir une fiche d'adhésion respectant ainsi les conventions attachées à la loi 1901 (pas si souvent appliquée ailleurs!); tous les résultats sont affichés sur un panneau tenu à jour scrupuleusement.

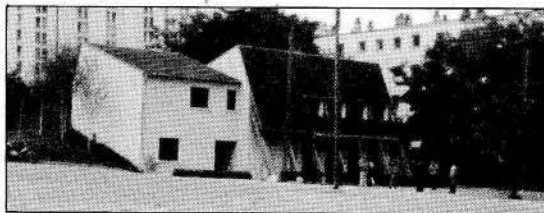

des espérances car l'avance prise par l'A.A.S. Fresnes et le recrutement sérieux opéré à l'intersaison devraient repousser les vélités des concurrents les plus solides.

Le premier ruban bleu de 84 avait valu au club un portrait dans SPORT-PETANQUE; mais nous rappellerons aux lecteurs que l'audience accrue de l'A.A.S. Fresnes (330 licenciés) tient avant tout à l'organisation parfaite, une gestion financière rigoureuse et la disponibilité sans faille du noyau de dirigeants constituée autour du président Lenoir de Claude Morali, Pascal Sanchez, Marcel Selem, André Renaud, Claude-Ange Céci, alors que les relations privilégiées avec le comité sont assurées par René Clément, trésorier du 94 et secrétaire de la section.

L'A.A.S. Fresnes est également un auxiliaire précieux du comité et de la ligue car on ne compte plus les championnats fédéraux organisés sur ses terrains.

Nous rappellerons aussi que Zemmour, Bigoin et Lambert ont été champions de France Juniors sous les couleurs du club alors que 86 verra le retour de Ciavatta et Hamon, l'arrivée de Duvernay, Recchia, Marqués, Velasquez, Coué, Mondon et le départ (regretté) de Michel Loy retournant au P.C.16°

Le mot de la fin sera pour souhaiter aux quatre mousquetaires MM. Lenoir, Selem, Morali et Sanchez, rescapés de la création en 1964, un bon vingt-cinquième anniversaire de militantisme dirigeant en 1989 sans avoir laissé filer "leur" ruban bleu d'ici là.

D.F.

CLASSEMENT DES JOUEURS DE L'A.A.S FRESNES

- 1 - Fabien HUET; 2 - Michel LOY; 3 - Jean-Luc MARTIN; 4 - Roger COMBE; 5 - Stéphane RAPON; 6 - Michel RICORDEAU; 7 - Jacky MORALI; 8 - Roland CROIX; 9 - Jean-Claude HELLEQUIN; 10 - Noël WIART
- Parmi les joueurs connus classés derrière figurent également Alain CHARBONNIER, Jean BENTO et Maurice BAUDE.

VAL D'OISE

VUE SUR UN ARBITRE

Des badges, une montre à l'heure, un sifflet

Mesdames et Messieurs: au tirage (le 8 avec le 41), (le 16 et le 3) etc...

ROGER MEUNIER vient de donner le signal de départ d'un concours.

Depuis une dizaine d'années, il arpente en tous sens les terrains, l'écusson bien en vue sur la poitrine. Il en mesure des points, répondant spontanément à la demande des joueurs et sait fort bien trancher avec équité dans les cas parfois litigieux, les antagonistes faisant confiance à sa décision.

Attention! On ne plaisante pas pour autant avec la discipline, de sa voix de ténor au micro: deuxième appel! le 53 du premier concours est attendu à la table de marque.

Attentif au déroulement des épreuves, il facilite au maxi-



mum la tâche des organisateurs.

Dévoué, consciencieux à l'extrême, Roger (enfant du Berry) a le don de recevoir cordialement les visiteurs.

André BRUGNAU

RUBAN ROUGE POUR L'ABF GARGES



Le recherché ruban rouge désignant le meilleur club du département, toutes catégories confondues, a été remporté en 1986 par l'A.B.F. Garges-les-Gonesse.

Ce succès est dû essentiellement aux exploits répétés des jeunes joueurs du club couvés par le président Jean Giovanelli ou Serge Matuzewski, aidés par le directeur sportif adjoint du comité Alain Crettaz.

Pas d'école de pétanque à Garges, mais une animation particulière avec concours tous les mercredis après-midi. L'effectif du club en jeunes représente 40% de celui du département. Quant aux résultats, il faudrait les évaluer à 70% malgré l'opposition virulente des quelques autres clubs

attachés à la formation des jeunes.

Tous ces jeunes avaient en quelques exemples de choix dans les années précédentes avec TITOU (Khodri) ou le fameux Morad KEBBATI, mais la véritable origine de cet engouement juvénile a été l'opiniâtreté de Armand LORLOTTE dans les années 70, bien relayé par les dirigeants présents.

L'élite 86 a été personnifiée par Pascal Letrillard, champion de ligue triplette et champion de France FSGT en compagnie de son copain Alexandre Pouydebat, mais aussi leader départemental en juniors et 8^e de classement toutes catégories. Il serait fastidieux de les citer tous mais nous rappellerons la position de n° 1 départementaux pour le cadet TRIKI et le minime NES-

SAH; ce dernier s'illustrant d'ailleurs au championnat de ligue TAT.

Après les jeunes, les anciens qui participent aux concours réservés à leur catégorie dont Georges KINTZ et Jean TALAR vice-champions départementaux vétérans mais obtenant de bons résultats dans les concours seniors.

La structure du club sera identique en 1987 mais le président GIOVANELLI abandonnera sa charge à l'énergique Serge MATUZENSKI, se contentant de la direction sportive. L'aide municipale et la bonne volonté des dirigeants locaux (comme partout encore insuffisants) devrait permettre à l'A.B.F. Garges de confirmer en 87 ses résultats 86.

D.F.

Les baroudeurs du samedi: Marcel Lemazurier et Ferdinand Clech

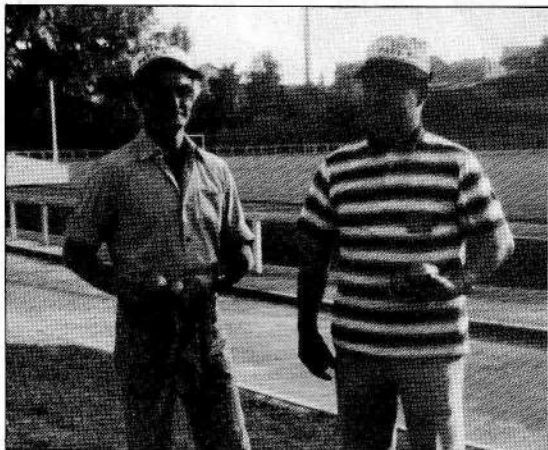

Difficile de dissocier les deux complices, il y a tellement longtemps qu'ils sillonnent ensemble les terrains. Le grand Marcel, mince comme un fil, est un spécialiste de la portée, mais parfois une boule récalcitrante s'égare, ce qui donne quelques frissons à son partenaire. Vite et bien, Ferdinand (un breton, bonne mine) remet les choses en place: un tir efficace, une boule "d'embrouille" et la mène est sauvée.

La connaissance de leurs moyens réciproques tient de la magie, l'un sait exactement comment l'autre va utiliser sa dernière cartouche. Pour eux, la galerie est stimulante, dès lors, résolu-

ment optimistes devant les situations périlleuses, nos deux gladiateurs se surpassent et exécutent leurs meilleurs coups fumants; les gens d'en face ne peuvent que constater.

Déterminés, les compères ont l'art de remonter une partie tout au long de leur carrière ils ont glané des succès flatteurs, même opposés à de grosses cylindrées.

Les commentaires vont bon train, volubiles mais d'une parfaite sportivité Marcel et Ferdinand comptent de nombreux amis, ces deux joueurs au talent particulier n'ont pas fini de nous divertir.

André BRUGNAU

A.S OSNY

Au début de l'année 77, la première assemblée constitutive de la section de Pétanque de l'AS Osny avait lieu ainsi que son affiliation à la fédération, son premier président était M. Albert Cépolaro.

Au fil des saisons, l'association prend un essor grandissant et en 83 compte déjà 113 licenciés, des concours internes et fédéraux sont disputés dans le meilleur esprit sportif.

Le nombre de pratiquants augmente régulièrement. En 85 l'AS Osny à l'honneur et la lourde tâche d'organiser les championnats départementaux seniors triplètes et dames doublettes ainsi que les finales des jeux du Val d'Oise (juniors, cadets, minimes).

Le palmarès est assez flatteur, les féminines Christine Marie et Valerie Bourrier ont fait briller les couleurs

du club à plusieurs reprises. M. Gaston Michel, l'actuel président, bien secondé par des dirigeants compétents et dévoués peut entrevoir l'avenir avec sérénité dans cette ville en pleine expansion qui possède de vastes terrains et des installations performantes qui facilitent le développement de notre sport à tous les niveaux.

André BRUGNAU

XXVII^e CONGRES DEPARTEMENTAL

C'est à Mortagne qu'était confié l'organisation de l'assemblée générale de pétanque pour cette année 1987. L'équipe du président Blouin ayant depuis longtemps acquit ses titres de noblesse en matière d'organisation, c'est une fois de plus une mention très bien que nous décernerons à tout le club.

Donc 200 personnes environ, représentant tous les clubs de Vendée se retrouvaient confortablement installés (une salle de cinéma) pour écouter le président M. Martin, dresser le bilan de l'année 86 et les objectifs 87. Ce dernier ouvrait la séance en demandant une minute de silence à la mémoire de ceux qui partageaient jusque-là notre passion pour la pétanque...

1986

M. Martin faisait alors l'historique de l'année écoulée, tant sur les championnats départementaux que sur la participation de nos représentants au niveau national, félicitait la bonne organisation des concours, le bénévolat de chacun, insistait sur la bonne santé des clubs en général; l'amélioration des infrastructures et l'apparition des terrains couverts en particulier.

Dans ce bilan de l'année 1986, était fait constat également d'une progression de nombre de licenciés dans la quasi totalité des catégories: (Seniors, cadets, minimes et féminines) avec une petite ombre au tableau: une régression chez les juniors; d'où un appel à tous les clubs pour sensibiliser les jeunes sur ce point et, pour ce faire, le comité départemental a d'ores et déjà passé commande de 200 exemplaires d'un livre destiné aux jeunes (mais dont les adultes pourront largement s'inspirer) et conçu par des gens faisant autorité en la matière (Médecins, Kiné, enseignants...)

La participation des féminines au championnat tête-à-tête (64) qui a quasiment doublé par rapport à l'année précédente était relevée, relevée également l'excellent travail fait par le comité départemental du Maine-et-Loire pour l'organisation du championnat de France triplettes à Angers



"un gros travail récompensé par une remise totale" de même jour les championnats du monde qui se dérouleront à Epinal. A propos de championnat du monde, il faut savoir que ceux-ci existent désormais pour les juniors et les féminines avec une périodicité de 2 ans à savoir pour les juniors dès 1987 en Belgique, 89 en Angleterre. Pour les féminines en 88 en Espagne et 90 en Thaïlande. Voilà donc, en résumé les points qui auront marqué l'année 1986.

Ce bilan, une fois dressé, M. Martin remettait des récompenses aux gens qui auront marqué l'année écoulée tant pour leur disponibilité que pour leurs performances.

Etaient cités : **Diplôme d'honneur** : Groussin Claude (Beaulieu); Raimbaud Alain (La Roche s/Yon); Voyer Georges (Les Sables d'Olonne); Mathé Irène (Mortagne); Papin Lionel (Moutiers); Bernard René (Mouilleron en Pareds); Roy François (Jard/Mer); Taupier Guy (St-Hermine); Rivalin Jean-Luc (St-Gilles); Biraud Guy (Mervent).

Médaille de bronze: Renaud Gérard (St-Gilles); Moriceau Abel (La Roche/Yon); Legave Jean-Paul (La Roche/Yon); Cerato Guy (Fontenay le Comte); Corbi A. Marie (Montaigu).

Médaille d'argent: Coirier Bernard (Fontenay le Comte); Delaire Camille (Montaigu)

Challenge Guyot : 1^{er} Les Sables d'Olonne 15 pts - 2^e Montaigu 14 pts - 3^e Challans 12 pts - 4^e St-Gilles 11 pts.

1987

Pas mal de changements pour l'année à venir et commençons par la discipline qui a été un point sur lequel M. Martin à particulièrement insisté caressant le rêve (utopique? je ne crois pas...) que la Commission de discipline n'ait pas à œuvrer de toute l'année, reconnaissant cependant, que la Vendée n'est pas un département où les cas disciplinaires sont légion.

Et puis nous sommes sur le sujet, à noter une grande innovation: un joueur qui, passant devant ladite commission et après que le Comité départemental ait estimé le jugement, pourra toujours faire appel à la ligue voir même à la fédération (jusqu'à là rien de changé) mais moyennant une caution de 750,00 F devant la 1^{re} citée et 2000,00 F devant la 2^e. Caution, qui lui sera restituée si le joueur est TOTALLEMENT blanchi. Ceci afin d'éviter des appels abusifs (renseignement pris, cela existe dans d'autres disciplines sportives).

Rappel de fermeté auprès des arbitres et des organisateurs sur les défauts et sur l'homogénéité des équipes. Cette réglementation tendant à s'harmoniser sur tous les départements de la ligue.

Parmi les nouveautés, à signaler le modernisme dont va faire preuve le C.D.: ligne téléphonique avec répondeur (ceci existait déjà, mais partagé avec d'autres disciplines) dorénavant, particulier à la pétanque. Informatisation

pour la gestion des licences et la catégorisation qui va enfin voir le jour. Un projet a été déposé dans chaque comité qui, après l'avoir étudié, même mis en pratique devra rendre compte en fin d'année.

Possibilité également et ce, peut-être dès 1987 d'un championnat Vétéran. Reste encore à définir les conditions de participation. En tous les cas, l'idée est retenue et sa mise en place ne saurait tarder.

Dans la rubrique "Carnet Rose" 3 sociétés voient le jour cette année. Angles (pour le district des Sables) et St-Philbert et Mouilleron le Captif (pour le district de la Roche/Yon).

Voilà, en général les grandes lignes posées pour l'année 1987.

La séance fut entrecoupée par les interventions de messieurs Moriceau et Legave qui présentèrent

chacun leur rapport d'activité: secrétariat et trésorerie. Sachez vendeurs, que les finances sont saines, J.P. Legave y veille "La discrétion au service de l'efficacité". Intervention également de M. l'adjoint au maire, responsable des sports de la ville de Mortagne qui se réjouit de la plus grande crédibilité accordée à la pétanque, prenant pour preuve la reconnaissance par le Comité International Olympique de notre sport en tant que tel.

Une fois donc, dressés le bilan de l'année écoulée et les projets de celle à venir, le président M. Martin invitait chacun à un apéritif d'honneur à l'issu duquel un lunch fut servi suivi d'une soirée dansante avec un excellent orchestre. Mortagne avait encore une fois fait les choses de très, très belle manière.

R. CORBI.

Les Herbiers

Le club des Herbiers avait organisé l'année dernière, un concours en semi-nocturne qui s'annonçait de fort belle façon: basé sur 256 équipes, voilà un inter-régional qui promettait. Las! N'ayant pu choisir la date, cette compétition se trouvait en concurrence directe avec la Coupe du Monde de foot-ball et qui plus est, France-Allemagne en demi-finale. Malgré cela, le concours commençait et nombreux étaient ceux qui avaient répondu présent. Mais le dieu de la pétanque leur en voulait (que lui avaient-ils fait?), un orage d'une

rare violence mettait fin à la poursuite des débats et c'est la mort dans l'âme que les organisateurs arrêtaient le concours. Mais loin de se décourager, les Hevretais ne veulent pas en rester là et cette année ils recommandent de plus belle manière: Appellation "National", basé sur 256 équipes, 35.000 F de prix dont 5.000 F environ aux gagnants, en triplettes et toujours en semi nocturne (16 h). Souhaitons que le dieu des boules soit avec eux cette année! De toutes façons, amis boulistes, retenez cette date: le 20 Juin.

DEUX SEVRES



ASPTT Bressuire remise des récompenses lors de l'assemblée générale.

L'ASPTT Bressuire a tenu son assemblée générale et a confirmé M. Marcel Cornuault à sa présidence. M. Gaudon, secrétaire a rappelé le palmarès 86: 3 équipes qualifiées pour la ligue, une pour l'interligues et le championnat de France. Bon résultats de la doublette féminine Bily-Lhomedet qui perd en 1/4 de finale de ligue à Thouars. Excellente prestation des jeunes puisque en triplettes cadets Cornuault, Bacle et Thibaud sont saisis champions départementaux, puis champions interligues à Mont-de-Marsan. Patrick Cornuault et Christophe Bacle récidivent en remportant le championnat doublettes cadets. Sont également champions des

Deux-Sèvres la doublette cadette composée de Christian et Thierry Cornuault.

Chez les minimes titre départemental également pour la tripléte de Bertrand Bily.

L'ASPTT se porte donc bien puisque parmi se 96 licenciés (47 seniors, 22 féminines, 12 juniors, 8 cadets et 7 minimes), on compte des champions jeunes, prouvant que la relève est assurée. L'école de pétanque sous la responsabilité de Jean-Pierre Bacle fonctionne tous les mercredis de 18h à 19h30 et pour les jeunes la licence est gratuite. Avec de telles dispositions, à n'en pas douter l'ASPTT est sur la bonne voie!

25 ET 26 AVRIL
Deux jours du cercle des boulomanes pavinois

Né en 1984, le cercle des Boulomanes Pavinois, après deux années de rodage, a décidé de passer la vitesse supérieure en matière d'organisation. Ainsi naîtront les 25 et 26 avril prochains, dans le superbe cadre de l'île aux sports des Sablons, les deux jours du C.B.V., au cours desquels seront proposées 26.500 F d'indemnités. Samedi 25: Démonstration au jeu provençal en doublette - Concours en tripléte limité à 128 équipes.

Cumuls respectifs de 2100 F, 1250 F et 750 F.

Dimanche 26: Concours en doublette limité à 128 équipes. Cumuls respectifs de 1500 F, 800 F et 500 F.

Inscriptions: En raison de la limitation des tableaux, la date limite d'inscription est fixée au 6 avril.

Les engagements seront reçus par M. Patrick Rinaldi, 8 rue Emmanuel Maire, 72000 Le Mans accompagnés d'un chèque (75 F par tripléte et 50 F par doublette) libellé à l'ordre du C.B.P.

Renseignements: 43 81 06 85

ASSEMBLEE
GENERALE

L'assemblée générale du comité départemental s'est déroulée à la chapelle Saint-Laurent en présence du maire M. Potiron.

Pour le président Jean Fabre, les résultats 86 ont été assez bons avec en point d'orgue le titre interligues obtenu par les cadets de Bressuire et la satisfaction est grande également de voir le nombre de licenciés s'accroître chaque année (+ 63 en 86). Les Deux-Sèvres se décompose en 2 secteurs: le nord avec 12 sociétés en 851 licences et le sud avec 26 sociétés en 1362 licences.

Le comité a donc une place importante au sein de la ligue Charente-Poitou. La parfaite organisation d'une part de la ligue à Thouars et d'autre part du critérium des jeunes qui a vu la vic-

toire du minime Camps, du cadet Violeau et du junior Cornuault, sont là pour témoigner de l'excellent travail accompli. Reste à souhaiter que cet élan se poursuive en 87 et que les clubs fassent un effort supplémentaire pour le recrutement d'arbitres.

VIENNE

Voici le calendrier officiel des éliminatoires et des championnats de la Vienne pour l'année 1987:

Dimanche 5 avril: éliminatoires tête-à-tête par secteur: Nord à Beaumont - Centre à Jaunay-Clan - Sud à Saint Savin.

Dimanche 12 avril: éliminatoires doublettes par secteur: Nord à Berthegeon - Centre à Vivonne - Sud à Saint-Martin l'Ars.

Dimanche 26 avril: éliminatoires triplettes par secteur: Nord à Mirebeau - Centre à Samarves - Sud à Paizac-le-Sec

Vendredi 1^{er} mai: championnat corporatif à Châtelleraut (Pét. Chat.)

Dimanche 3 mai: championnat doublettes féminin et triplettes pour les cadets et minimes à Châtelleraut (Les Halles)

Vendredi 8 mai: championnat triplettes seniors et juniors à Chauvigny

Dimanche 10 mai: championnat doublettes toutes catégories à Châtelleraut (Amicale Pét. Chateaufort)

Dimanche 24 mai: championnat tête à tête toutes catégories à Le Grand Breuil

Jedi 28 mai: championnat doublettes provençal à Dange (Les Ormes)

Concernant les éliminatoires, les inscriptions se font au préalable auprès de chaque responsable de secteur, à savoir:

Pour le Nord: à Jean Carpentier, 7 résidence Gascogne - 86100 Châtelleraut

Pour le Centre: à Philippe Delhomme, 14 rue des Groies - 86000 Poitiers

Pour le Sud: à Guy Duquerroux, Pressec - 86800 St Julien l'Ars

L'horaire de début des jeux est fixé à 14 heures pour les éliminatoires et à 8 heures 30 pour tous les championnats.

LOIRE ATLANTIQUE

UNE JOURNEE
"FORMATION DE DIRIGEANTS"
TRES SUIVIE

L'A.P.L.E.A., jeune société dynamique nantaise avait mis en ce début du mois de février ses installations à la disposition du District de Nantes pour la tenue d'une journée de formation.

19 sociétés sur les 33 que compte le district étaient représentées, ce qui montre, malgré l'absence de certaines, l'intérêt ainsi suscité pour mieux appréhender l'importance du rôle de dirigeant.

En l'absence toute excusée du Président Henri Biron, le vice-président Le Toutour ouvrait les débats par une allocution qui avait pour but de mettre chaque dirigeant devant ses responsabilités au sein de sa société. "La pétanque depuis plusieurs années a évolué et continuera d'évoluer à la façon d'autres jeux, qui de loisirs sont devenus des sports à part entière, d'où des structures solides. Former un bureau dynamique et entreprenant composé de femmes et d'hommes bien imprégnés du rôle important qu'ils ont à jouer doit être le souci permanent de ceux qui sont en place. Pour

cela, l'Information et la Formation sont deux atouts à ne pas négliger".

Au cours de cette journée, bien des thèmes ont été évoqués: les relations des sociétés avec le district ou le comité, les relations avec la presse, les assurances, la nouvelle formule adoptée pour les championnats de district, le secrétariat des concours et bien sûr les jeunes, un sujet inépuisable, surtout pour M. Guy Gourmel, président de l'U.S.E.C. Chevre qui devait mettre chaque société devant ses responsabilités: en 1986, 621 minimes, cadets et juniors sur 4312 licenciés en Loire-Atlantique soit 14,4%. Un réel déséquilibre qui peut mettre en danger à terme cette discipline et donner l'image "d'un sport de vieux". en 1987, et ceci en dehors des championnats, trois concours (1 par district) seront organisés au niveau départemental et protégés.

Après cette journée qui aura été trop courte pour évoquer tous les sujets souhaitons que chaque participant puisse dès maintenant mieux informer et mieux former afin que chaque licencié trouve sa place au sein des bénévoles que nous sommes.

Ginette COULLAUD

CHARENTE

COMPTE RENDU D'ACTIVITE DE LA SAISON 86

Bonne saison dans l'ensemble avec une participation plus importante aux divers championnats, grâce à l'apport des éliminatoires par district.

L'année 87, année clef pour notre sport avec le championnat de France corporatif doit nous aider à faire reconnaître la pétanque comme sport à part entière auprès de nos élus locaux et des médias, il est temps avec nos 5000 licenciés de prendre la place qu'il nous revient dans notre département quand on sait que nous venons juste derrière le football et le tennis au nombre de licenciés. Ce championnat de France, nous devons le réussir pas seulement le comité, mais tous ensemble.

Situation des effectifs

Avec 79 clubs nous atteignons cette 4339 licenciés soit 8% d'augmentation par rapport à 1985. Après une année de stagnation, nous avons repris notre progression de ces dernières années. Cependant il faut savoir qu'avec une poignée de licences supplémentaires seniors (une dizaine par club) nous aurions eu pour 87 une équipe supplémentaire de qualifiée aux championnats de France triplètes.

Je pense qu'avec l'apport des 5 nouveaux clubs et un petit effort de chacun nous pourrions obtenir ce quota pour 88.

Notre effectif est réparti de la façon suivante:

Seniors hommes:	3267
Juniors hommes:	213
Cadets hommes:	237
Minimes hommes:	113
Seniors femmes:	412
Juniors femmes:	53

Cadets femmes:	30
Minimes femmes:	14
	4339

Au niveau ligue, nous prenons la tête au nombre de licenciés.

LES ECHOS

Une équipe charentaise était invitée au 1ère 24 H de la ville de Talence (33) épreuve qui s'est déroulée les 29 et 30 novembre 1986.

Cette équipe est composée de MM. Meynier J.Y., Hautelin C., et Nougaret, du club de St Fort/Ne. Ils s'y sont d'ailleurs très bien comportés.

Compte-rendu de la réunion de la ligue qui s'est tenue le 1er février 1987 à Angoulême - Roulet

Suite à l'augmentation de nos licenciés à l'intérieur de notre ligue, nous aurons 4 équipes au lieu de 3 qualifiées pour les prochains championnats de France seniors et 2 au lieu d'une pour la doublette féminine au niveau des championnats de ligue 87.

Au prochain championnat interligue cadets, minimes nous aurons 8 équipes cadets, minimes avec chaque équipe championne départementale qualifiée d'office. En cas de cumul de titres nous redescendrons au s/champion voir 1/2 finalistes départementaux.

Monsieur Dubourg, directeur de la Jeunesse et des Sports, présent à cette assemblée à rappeler le rôle du FNDS (Fond du développement pour le sport) et de son fonctionnement. Pour obtenir une subvention pour les clubs, ceux-ci doivent suivre l'orientation définie par la ligue lors de l'assemblée du mois d'octobre.

CHARENTES MARITIMES



la Boule Jonzacaise, avec son nouveau président Christian Pigier, son vice-président Louis Eymerit, son secrétaire Dany Nezeureau et son trésorier Jean-Claude Robert, aligne une bonne quadrette pour organiser des concours.

Cela fait un an que la boule Jonzacaise a loué la carrière de la mouillère où tous les membres du bureau se sont démenés sans compter; ils ont cassé, nivelé, remblayé et tracé 35 terrains, installé l'éclairage.

Tous les samedis depuis le 29 novembre, des concours y sont organisés, quelque soit le temps à l'extérieur, une température de 15° est constante; les joueurs peuvent pratiquer leur sport favori en pull et ce pendant tout l'hiver. Nous avons compté jusqu'à 68 doublettes en action.

Samedi 27 décembre a eu lieu la première coupe de Noël, dotée de 2.000 francs

Le prochain championnat de ligue toutes catégories se déroulera le 17 mai 1987 à Poitiers certainement à Beaulieu.

JL. GIREAU

de prix + les frais de participation et les trois magnifiques coupes de Sport-Pétanque. Limité à 64 triplètes, nous avons pris les engagements par correspondance et malheureusement, nous avons été dans l'obligation de refuser une vingtaine d'équipes par manque de place.

64 triplètes étaient donc présentes pour s'adjuger ce premier prix. Comme le faisait remarquer Jean Nezeureau qui fut quatre fois champion tête à tête Charente-Maritime et qui venait de Villeneuve-sur-Lot pour la circonstance. Il régnait une ambiance de concours national puisque nous comptons parmi les joueurs des noms célèbres. Pour ne citer que Loulon, Mazeau, Gers, Pain, Zicler, Nezeureau, Desmat, Ballan, Courret, Beurriot, Feltain, Guichard, Charle, Roturier, Hautelin, Calan, etc... Un choc explosif eu lieu en 32° de finale entre Gers, champion de France corporatif 86 et Mazeau, vice-champion de France triplète 84 associé à Biron et Montajaud de Jonzac. Une très belle partie, longue et indécise jusqu'au bout, qui a tourné à l'avantage de Mazeau.

La victoire finale est revenue à l'équipe Zicler qui a fait une demie très brillante comme nous l'indique la dernière mène avec 6 frappes pour 5 points; le score était à ce moment-là de 8 à 7. Jousseau de Fontaine n'a pu contenir les tirs meurtriers de Zicler et Feltain (dit Baba).

Une excellente organisation où les joueurs ont été fort bien accueillis, en particulier à la buvette par Mesdames et Mesdemoiselles Gauthou, Donnegger, Jenneau. Messieurs Eymerit et Serge Guillou s'affairaient aux grillades, saucisses et ventresches, un très bon arbitrage de Rémy Brossard ont fait de cette journée une réussite. Le président avait plaisir à remercier tous les joueurs venus si nombreux

à ce premier prix de Noël qui ne sera sans doute pas le dernier.

Résultats du concours:

1/2 finale: Calandre, Brunet, Doré "Petite Boule Augoumoisine" 16 bat Charle, Charle, Madelpeche "Ribérac" 24.

Gagnants finale: Zicler, Feltain, Marcilleaux "Les Courreaux" 33 bat Jousseau, Martin, Ménard "Fontaine d'Ozillac" 17.

Concours B: Mensé, Beurriot, Ross "Saintes" 17 bat Naud, Richon, Pasquier "Bedenac" 17

Concours C: Amarot, Loulon, Barat "Ambarès" 33 bat Laurent, Laurent, Roturier "Foussignac 16.

J.C. ROBERT

Championnat triplète sénior:

Un nouveau système de qualification va être mis à l'essai pour une saison. Jusque là nous procédions à une éliminatoire district et les équipes qualifiées disputaient le championnat départemental. Ce système comportait deux inconvénients:

1. La compétition était inégale car les districts varient de 200 à 1500 licenciés. Et par le nombre, les districts les plus importants possèdent davantage de bonnes formations, ce qui provoquait des grandes rencontres et la chute d'équipes de bon niveau.

2. Sur une journée, certains joueurs peuvent être en méforme ou être victime d'une maladie ou encore être gêné par les conditions météorologiques. Et ainsi, ils entraînent l'élimination de leurs équipes et fausse le championnat départemental.

Pour remédier à cela, le comité directeur départemental a décidé d'essayer la formule suivante, déjà pratiquée dans d'autres départements:

a - 4 concours en éliminatoire direct, où toutes les équipes du département pourront participer

b - Pour que les joueurs ne soient pas lésés par les déplacements, ces quatre concours seront attribués comme suit: 1 dans le nord, 1 dans le sud, 1 dans le rochelais et 1 à la côte de beauté.

c - Les équipes quarts de finalistes de chacun de ces concours seront qualifiées pour disputer le championnat départemental qui se déroulera donc avec 32 triplètes.

d - Les équipes qualifiées à l'un des 4 concours ne pourront pas participer aux suivants.

DEUX SEVRES

PARTHENAY

Les vétérans de la P.P. se portent bien. Maximin Pineau, 79 ans, a toujours été un pointeur sérieux et appliqué. Avec son père Guy Pinard en doublette, ils formaient une sacrée équipe il y a quelques années. Maximin s'est qualifié pour le championnat de France triplète à Avignon en 1971 avec Roger Loreau et Gourvelec. Il prend toujours le même plaisir à jeter la boule tous les jours avec ses copains retraités.

Marcel Mounet, 82 ans, un passionné de pétanque lui aussi, personnage plein d'humour et de vices dans le jeu, il a participé au championnat de France à Tours

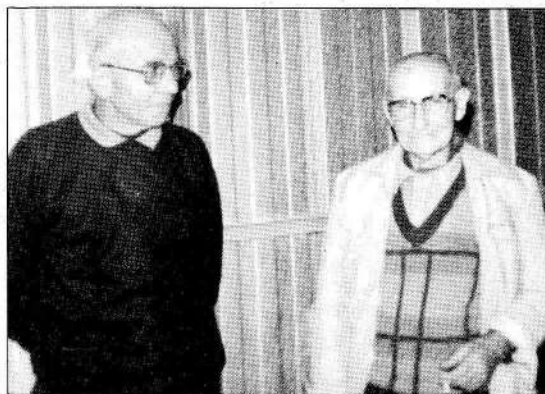

en 1975 avec un autre vétéran Martial Sabourin et Philippe Loreau. Même s'il a décroché un peu, sa bonne humeur et ses plaisanteries

restent dans les mémoires. Longue vie à nos anciens derrière eux restent gravés de nombreux souvenirs de boules.

EURE ET LOIR

ANTOINE GRECO NOUVEAU PRESIDENT DU DREUX A.C.

C'est en janvier dernier, lors de l'A.G. du club, que Antoine Greco a succédé à la présidence à Roger Chartrain. La présente saison devrait être le prétexte à un resserrement des liens au sein du club, dans la meilleure ambiance possible.

Présent chaque année aux championnats de France au cours de la dernière décennie, le club entend bien poursuivre dans cette voie.

PETANQUE VOVENNE: 10 ANS DEJA

C'est par un banquet que la pétanque vovéenne a marqué son dixième anniversaire. Le président Roger Caillarec inaugurait la soirée, puis le secrétaire Max Buisson dressait le bilan des dix années écoulées. Créée le 8 novembre 1976, la société démarrait avec 33 licenciés, elle en compte aujourd'hui 96. Chaque saison apporte au club son lot de satisfactions, surtout grâce aux excellents résultats obtenus par les équipes



de jeunes lors des championnats départementaux. A l'occasion du dixième anniversaire du club, la municipalité a mis à sa disposition un local... autant d'éléments positifs qui nous font souhaiter longue vie à la pétanque Vovéenne.

GABRIEL BIGORNE RECOMPENSÉ

Début février le monde du sport était à l'honneur à la préfecture de Chartres. A l'occasion de cette remise de récompenses par la jeunesse et sports, Gabriel Bigorne,

président du comité départemental s'est vu remettre la médaille de bronze. Toutes nos félicitations.

Correspondance:
Lucette GAUDIAN



INDRE ET LOIRE

Assemblée Générale du Comité d'Indre et Loire

C'est le dimanche 1^{er} février que s'est tenue l'Assemblée Générale du Comité Départemental d'Indre et Loire F.F.P.J.P., à Chanceaux-sur-Choisille.

Monsieur Jean Ory, président du C.D. et membre du comité directeur de la FFPJP ouvre les débats en remerciant les dirigeants présents.

Suit le compte-rendu moral de Daniel Puaud, secrétaire général: en 1986, le comité d'Indre et Loire recensait quelques 3216 licenciés dont 2759 masculins et 457 féminines. Tout comme au niveau national: régression des effectifs masculins (surtout les jeunes) et nette augmentation chez les féminines. Encourageant pour ces dernières, la jeune garde arrive. 63 clubs affiliés en 1986 qui ont organisés tout au long de la saison près de 160 concours officiels: un chiffre qui démontre que la pétanque est très populaire sur l'ensemble du département.

Suivent les comptes rendus financiers, présentés par Roger Lamire: une gestion saine, équilibrée. Un point noir: les charges de plus en plus lourdes concernant les déplacements des joueurs aux différents championnats de France.

Après que James Saumureau ait exposé les différents points traités lors de l'Assemblée Générale de la ligue du centre, Jacky Pluquin présente un rapport complet du Congrès National du Touquet.

Suivant Jacques Gougeon pour la commission des jeunes et Claudine Soutif pour la commission féminine. Mère son de cloche d'une commission à l'autre: les concours de jeunes sont aussi "boudés" que les concours féminins. Alors pour la saison 1987: jeunes gens et mesdames, à vos boules. La séance se poursuit avec les traditionnelles questions des dirigeants présents et se termine par la remise des récompenses à tous les lauréats: joueurs et clubs confondus.

Correspondance:
Jacky PLUQUIN

LOIR ET CHER

ASSEMBLEE GENERALE

Pour la deuxième fois consécutive, l'Assemblée Générale du Comité a eu lieu à Chouzy-sur-Cisse. Le président, M. Boret Jean, remercia toutes les personnes présentes et souhaita une belle saison de pétanque avant de passer la parole au secrétaire général, M. Lauverjat Gérard, qui faisait remarquer quelques points négatifs, surtout, la diminution des licences des jeunes et des féminines ainsi que la fréquentation des concours en baisse, sur la moyenne de l'année 1986. Par contre, plusieurs points positifs sont à faire remarquer dont deux nouvelles sociétés affiliées, Blois A.S.P.T.T. et Theillay ce qui donne 45 sociétés, et qui fait progresser le nombre de licenciés, 1960 contre 1917, toutes catégories confondues.

17 titres de champions départementaux ont été disputés, à noter les excellents résultats des séniors dans le championnat de la ligue du Centre où deux équipes du même club se retrouvèrent en finale (Salbris P.C.) et la très bonne performance des catégories jeunes dans les championnats de France, surtout, les minimes qui atteignirent les quarts de

finale. Au niveau des compétitions du département, 99 concours officiels ont été organisés, mais 3 seulement réservés aux féminines et 20 dans la catégorie cadets et minimes. La commission d'arbitrage est à féliciter pour son travail de l'année 1986, en effet, deux examens et deux réunions de recyclage et d'information ont pu être organisés. Le comité se félicitait de l'obtention d'un bureau et d'une salle de réunion à la toute nouvelle maison des sports à Blois, ceci pour le bon fonctionnement des instances du Comité. Faisant suite à ce grand résumé, le trésorier général, M. Beaucher Claude, présentait le bilan financier qui s'équilibre d'une année sur

l'autre. Il annonçait également l'augmentation des prix des licences séniors qui passe de 40F à 50F, décision de la Ligue du Centre. Ensuite, le directeur sportif, M. Legrand Jean-Pierre, évoquait les résultats du comité, qui sont très brillants, et, dans la foulée, il annonçait sa démission du comité pour des raisons personnelles, et, le seul candidat pour reprendre le flambeau, était Monsieur Piaut Daniel, le sympathique président du club de Salbris Pétanque Club, qui était aussitôt coopté par le comité. Voici la composition du comité de Loir et Cher: Président: Boret Jean Vices-président: Camus Guy, Catalano Ange,

Richer Michel
Secrétaire général: Lauverjat Gérard
Secrétaires-adjointes: Deschamps Isabelle, Luneau Catherine
Trésorier général: Beaucher Claude
Trésorier adjoint: Anton Albert
Responsable sportif "zone nord": Guilleman Dominique
Directeur sportif: Piaut Daniel
Président honoraire: Ruault Paul
Vice-président honoraire: Blanchelant Marcel
Membres du comité de la ligue du centre: Boret Jean, Lauverjat Gérard, Camus Guy.

Correspondance:
Guy CAMUS

JEROME MALAISE UN JEUNE QUI MONTE

Le fils du secrétaire de la Pétanque Boule Romorantinois a rapidement fait ses classes. A 12 ans, pour sa première année de compétition, il remporte quelques concours cadets et devient vice champion tripléte du Loir et Cher. L'année suivante, en 1986, grâce à plus d'entraînement et un abord plus sérieux de la compétition, il écumé avec son compère G. Conan, les concours cadets. Mais il vise plus loin, et enlève un concours senior, s'inclinant deux fois en finale, empor-

tant également un complémentaire et une consolante. Dans sa catégorie, il est à nouveau vice-champion en tripléte et demi-finaliste de la ligue du Centre, ainsi que 2ème du classement cadet départemental derrière son habituel partenaire Conan. Pour ce jeune pétanqueur, tout aussi complet au tir qu'à l'appoint, la place de milieu semble convenir au mieux; souhaitons que 1987 soit pour Jérôme, l'année du titre tant recherché et de la réussite.

Michel DUVAL
Président de
Romorantin P.B.



LOIRET

DIMANCHE 24 MAI GRAND PRIX DE SULLY SUR LOIRE

Le club sportif municipal de Sully sur Loire, organise le dimanche 24 mai, dans le parc du château, un grand prix en doublette, agrémenté de trois concours, pour une participation unique de 60F par équipe.
Inscriptions: avant le 9 mai, accompagnées d'un chèque de 60F, auprès de M. Denis Faizeau, 1 route de Ville-murlin, Saint-Florent-le-Jeune, 45600 Sully sur Loire.

RESULTATS DE CONCOURS

JARGEAU: 85 doublettes

Concours A:

1/4 finalistes: Beaudouin, Grandin (Pithiviers) - Legrand, Duchesne (Ingré) - Nalin, Canakis (Châteauneuf) - Martins, Pavie (La Chapelle)

1/2 finalistes: Becker, Salvador (Ingré) - Barthélémy, Gutierrez (USO)

Finale: Baraldi, Baraldi (CSF) battent Milano, Cocardon (Trainou): 13-11

Concours B:

1/2 finalistes: Chatellet, Barnault (Montargis) - Lebrun, Angebaud (RCOS)

Finale: Devisme, Lemaire (Châteauneuf) battent Thibault, Periou (La Chapelle): 13-10

Concours C:

Finale: Nicolle, Pavie (La Chapelle) battent Doucet, Salmon (CSF): 13-10

AMILLY: 82 doublettes

Concours A:

1/4 finalistes: Lamache, Goupilleau (RCOS) - Lespagnol, Gillon (Montargis) - Durand, Pedroncelli (Montargis) - Lopez, Budant (Puiseaux)

1/2 finalistes: Kwasniack, Danson (Montargis) - Rajic, Hervas (Chalette)

Finale: Corvaisier, Blanc (Poilly) battent Milano, Cocardon (Trainou): 13-11

Concours B:

1/2 finalistes: Lecolleter, Mathieu (Coullons) - Jacquemin, Gilles (Monteresson)

Finale: Huguency, Hryniack (Châteauneuf) battent Félix, Darras (Poilly): 13-10

Concours C:

Pilte, Richer (Châteauneuf) battent Lassale, Chollet (Villemandeur): 13-10

Création: deux nouveaux clubs dans le département: SMOC St Jean de Braye Poilly lez Gien

Correspondance: Thierry SEVESTRE

CREUSE

SUSPENS POUR LA FINALE DE LA COUPE DES SOCIETES

Le samedi 7 février, les organisateurs ne s'attendaient pas à une telle bataille pour la finale de la Coupe des Sociétés. Au niveau des demi, Chambon avait réussi à qualifier deux équipes opposées respectivement à Aubusson et la Souterraine. Hélas pour le club Chambonnais, aucune des deux équipes n'arrivait à se qualifier pour la finale; regrettable faiblesse de dernière heure et déception pour la plus jeune équipe de la Coupe.

En finale la lutte devait s'avérer très dure. Après les doublettes et les tête à tête tout pouvait encore se jouer entre les deux triplettes Aubussonaises et Sostraniennes. Menée 8 à 6, la Souterraine égalisait à 10, puis en deux mènes gagnait la partie.

Sur l'autre terrain c'est l'équipe Sostranienne du président Dupuy qui semblait devoir s'imposer menant 10/3 devant s'incliner finalement, laissant échapper la coupe.

Pour le complémentaire, 15 jours plus tard à Chambon,

nous devons connaître le même suspense avec les mêmes retournements de situation; le résultat est resté incertain jusqu'à la dernière minute.

Demi-finale: Felletin 3 bat Bétète 2 par 10 à 8

Flayat bat Mérinchal par 13 à 5.

Finale: Felletin 3 bat Flayat par 10 à 8

et pour les 3^e et 4^e places, Bétète 2 bat Mérinchal par 10 à 8.

SUCCES DU 6^e GRAND PRIX D'HIVER DE BOUSSAC

Avec 201 équipes, Boussac bat tous ses records précédents pour la 1ère journée. L'élite des pétanqueurs de la région s'était donné rendez-vous sous le hall et les Creusois eurent bien du mal à tirer leur épingle du jeu. Citons cependant les jeunes Chambonnais marchand et Boutet, les habitués Guérétois Brandon et

Redon et les nouveaux venus de Felletin, Vigne et Couty.

Résultats: principal, 201 équipes.

Perdants des quarts: Lacaze, Duchiron, Mantin, Bonnefoy

Perdants en demi: Bellonie et Boullié.

Finale: Billaud, Moreau de Vichy battent Bonnefond, Vacher des Abattoirs-Montluçon.

Complémentaire: 100 doublettes

Perdants des quarts: Biget, Lonardo, Marchand, Colon Perdants en demi: Souche, Guichard

Finale: Camelin, Descouture de St-Maur battent Dupleix, Rodde de Meillant

Consolante: 100 doublettes

Perdants des quarts: Bousuge, Redon, Joyeux et Rousseau de Boussac

perdants en demi: Dumont et Vigne (Felletin)

Finale: Tisseyre, Ramach (A.P.C.) battent Joinin, Manceau (A.P.C.)

CHER

13 et 14 JUIN 2^e 24 HEURES DE BOURGES

Après son coup d'essai de l'an passé, la pétanque du Moulon met sur pied ses secondes "24 heures de Bourges". Challenge J. Gonzalès. Limitée à 128 équipes, cette compétition proposera 6000F à ses lauréats, ainsi qu'un forfait-déplacement à la Marseillaise.

Inscriptions: Café du Moulon, 96 rue Cuvier, 18000 Bourges accompagnées d'un chèque de 90F/doublette en règlement des frais d'engagement.

FRANCHE COMTE HAUTE SAONE

ASSEMBLEE GENERALE DU COMITE

C'est Luxeuil en la personne de son président Bernard Genet qui était chargé d'accueillir la 21^e assemblée générale du C.D.H.S.

Le président Cerutti dans son allocution souhaite la bienvenue au jeune club de Vaivre, nouvel affilié. Il constata avec satisfaction la progression du nombre total des licences délivrées qui passe de 1130 à 1378.

Il rendit hommage au bénévolat en rappelant que chaque dirigeant, si petit soit-il, passe en moyenne cinq heures par semaine pour la discipline dont il a la charge (Réf. M. Nelson Paillou, président du C.N.O.S.)

Palmarès intérieur:

Meilleur joueur: 1. Denis Perrardot, 2. J. Michel Xisto, 3. Bernard Genet, 4. Claude Hufschmitt, 5. Michel Perrardot.
Meilleur club: 1. Luxeuil Ville, 2. Scey-sur-Saone, 3. Vesoul, 4. P.C. Vallée du Rahin, 5. Luxeuil Ailes.

Principales réformes adoptées:

- Blocage d'une journée du calendrier réservée aux concours intérieurs des sociétés
- Un championnat départe-

mental vétérans organisé par Vesoul

- Les concours organisés le dimanche après-midi et les jours fériés devront se dérouler en élimination directes.

- Le tirage au sort des championnats départementaux sera effectué la veille du championnat.

- La doublette Jeu Provençal qualifiée pour les championnats de France sera indemnisée dans les mêmes conditions que les équipes Pétanque.

Récompenses:

Médaille d'or F.F.P.J.P.: Denis Lhomme, Lucien Cerutti, André Beaugey.

Médaille d'argent F.F.P.J.P.: Michel Deschaseaux, Jean-Pierre Demongeot, Maurice Cumin, Berty Terraux.

Médaille de bronze F.F.P.J.P.: Jean Argaillet, Pierre Armeloni, Gilbert Pottier, Alain Grandjean, Jean-marie Chassard.

ECHOS

Premier boulodrome?

Bernard Genet se démène comme un diable pour que son club dispose du premier boulodrome couvert en

Haute-Saône. Le projet est en bonne voie puisque l'abbatage des arbres gênant son implantation a déjà commencé.

Premier championnat de France?

Vesoul est candidat à l'organisation du championnat de France juniors en 1989.

Première distinction civile

M. Lucien Cerutti a reçu officiellement de M. Cavrois directeur départemental, la Médaille de bronze de la Jeunesse et des Sports.

Premier concours

C'est... Bernard Genet qui ouvrira le feu en 1987 en organisant à Luxeuil le premier concours officiel de la saison le 4 avril prochain.

Une semaine de la pétanque encore plus riche

Jean-Pierre Demongeot encouragé par le succès de la précédente édition, prépare activement avec son comité, la semaine 1987.

Tous les jours les jeunes et les féminines auront leur concours parallèlement au



16.

concours masculin.

Le National du Clôture sera plus richement doté et un national féminin sera organisé.

Nouveaux arbitres

MM. Denis Lhomme et Jean-Pierre Cornu sont promus arbitre de ligue.

MM. Yves Braud, Charles Marion, Michel Jeanmougin et Gilles Mougnot sont nommés arbitres stagiaires.

Correspondance: Denis LHOMME

JURA

LA PETANQUE JURASIENNE EN DEUIL

L'Amicale Boule Jurassienne a perdu l'un des siens. Gilles Evrard, l'un de ses plus anciens sociétaires, nous a quitté le lundi 16 février. Gilles était l'un des plus connus dans le département; parfois d'un caractère difficile, il était néanmoins un garçon agréable, et ses amis ne se comptaient pas tant ils étaient nombreux.

Il était de plus un excellent joueur. Par deux fois, il était passé à deux doigts de la consécration en championnat, mais il avait remporté les plus grands concours de la région, et disputait toutes les épreuves alentours.

Gilles est mort à trente cinq ans, après avoir joué une dernière fois à la pétanque durant le week-end. Sa disparition va nous laisser un grand vide.

Alain GIRARD

HAUTE LOIRE

17^e ASSISES DEPARTEMENTALES RESTRUCTURER L'ARBITRAGE ET GAGNER DES LICENCES

Le 17^e congrès départemental du comité de Haute Loire s'est tenu en février dans la capitale vellave, sous la présidence de Michel Alès, qui conduisait les débats avec son énergie habituelle.

En présence de 45 clubs (sur les 57 que compte le comité) Michel Alès faisait un bref rappel de la saison 86, précisant que le nombre de licences a régressé de 8% en deux ans, ce qui appelle la réflexion.

Après des bilans financiers

et moraux positifs, il était question de la restructuration de la commission d'arbitrage, avec l'apport de nouveaux arbitres.

Une plus grande rigueur est recommandée, quant au respect des modalités d'inscription au championnat corporatif; le concours des classes subira lui aussi quelques aménagements.

Était ensuite abordé l'ardu problème des concours sauvages. Le président Alès a invité l'assistance à donner la priorité aux compétitions officielles. Le chapitre des questions diverses et la réception des personnalités clôturèrent cette séance de travail.

Correspondance:
Jean CASTIES

PUY DE DOME

29 - 30 - 31 MAI 1^{er} National de Thiers

La capitale de la coutellerie accueillera, les 29, 30 et 31 mai prochains, le 1^{er} national de Thiers.

Vendredi 29: à 15 heures, doublette par poules, basé sur 128 équipes. Engagement 50F/éq. Cumul 2500F
A 20 heures, doublette mixte. Engagement 50F/éq. Cumul 1000F

Samedi 30: à 8 heures, national tripléte, basé sur 128 équipes, par poules. Engagements 75F/éq. Cumul 7000F

Dimanche 31: à 10 heures, reprise du national A en 1/8^e de finale - National B,

basé sur 128 triplétes, par poules. Engagement 75F/éq. Cumul 2600 F

A 15 heures, national féminin en doublette. Engagement 50F/éq. Cumul 1000F

A 15 heures, national cadets minimes. Indemnités 2000F
A 15 h 30, grand prix de la ville de Thiers. Engagement gratuit pour les perdants de poules du national B. Cumul 1000F.

Inscriptions: Les engagements seront adressés, accompagnés d'un chèque de 75F par équipe (libellé à l'ordre de Secteur de Thiers) à: Secteur de Thiers, National de pétanque, 104 avenue Béranger, 63300 Thiers.

PAS DE VOLCANS A BEAUREGARD EN 87

Le sort en est désormais jeté. La 7^{ème} édition de l'international des Volcans d'Auvergne ne vivra pas de sa belle vie. Invoquant "le retard important et involontaire enregistré dans le programme de préparation de cette manifestation" l'Amicale de pétanque de Beauregard l'Évêque a donc officialisé sa décision, qui n'est pas sans rapport avec les problèmes de santé qui immobilisèrent la cheville ouvrière du club, Guy Mayet, durant plusieurs mois cet hiver.

Toutefois, ce renoncement n'hypothèque pas intégralement le programme initialement établi; ainsi les 6, 7 et 8 juin se dérouleront à Beauregard des compétitions dont nous vous donnerons les grands axes dans notre prochaine édition.

22^e CONGRES INTERNATIONAL COPIE CONFORME J

A l'orée de deux événements phares (championnats de France doublette et tête à tête, et congrès national) s'est enu à Vichy le 22^e congrès départemental du comité de l'Allier. Pour éclectiques, les débats n'en ont pas moins été conformistes. En marque de la naissance des clubs de Marcernat, Avermes et Chareil Cintrat, les effectifs départementaux sont de 6703 licences (5,55% de progression).

- le championnat départemental au jeu provençal disparaît du fait du peu de notoriété de cette discipline dans l'Allier.

- un projet "Jeunes" prévoit la mise sur pied d'un mini championnat de seize concours, qui permettrait un classement par catégorie. Une augmentation de

ALLIER

26-27-28 JUIN

1^{er} National de Commentry

Après les nationaux de Bellerive et Varennes, l'Allier va donc enregistrer en juin prochain à Commentry, la naissance de son troisième national. Le programme en est copieux: avec 9 concours masculins, autant de concours féminins et 3 concours cadets minimes, pour un total d'indemnités de 65.000F

Vendredi 26, à 20 heures: 3 concours tête à tête seniors, engagement 25F/joueur. Cumuls: 1015F, 570F, 360F.

3 féminins tête à tête, engagement 25F/joueuse. Cumuls: 400F, 240F, 150F. Samedi 27, à 15 heures: 3 concours tripléte seniors, engagement 75F/équipe. Cumuls: 1800F, 900F, 600F

3 féminins doublette, engagement 50F/équipe. Cumuls: 600F, 370F, 240F. Dimanche 28, à 9 heures: 3 concours doublette seniors, engagement 50F/équipe par poules de quatre. Cumuls: 3000F, 1400F, 670F.

3 féminins doublette, engagement 50F/équipe. Cumuls: 1000F, 560F, 240F.

Concours minimes cadets durant les trois jours dotés de nombreuses coupes, médailles trophées.

Inscriptions: les engagements seront reçus, accompagnés des frais de participation, jusqu'au jeudi 25 juin au: Sporting Bar, 8 place du Champ de Foire, 03600 Commentry et sur place le jour de chaque concours.

Pour tous renseignements: 70 64 56 32.

1F du prix de la licence effective en 88 permettra de financer les initiatives en faveur des jeunes.

- afin de faire face aux frais de fonctionnement du comité, le prix de la licence sera majoré de cinq francs en 1988, (compte non tenu des 1F pour les jeunes).

- en tant qu'organisateur du championnat de France, le C.D.A. s'est vu attribuer deux formations supplémentaires en doublettes et trois en individuel. En remerciement de leur valeur sportive, et de la notoriété qu'ils ont apporté à leur comité, Fazzino, Voisin sont qualifiés d'office en doublette, tandis que Alain Rochelet l'est de son côté en individuel.

- en ce qui concerne le championnat national, le comité de l'Allier semble d'ores et déjà fin prêt. Rendez-vous est donc pris dans la cité thermale les 3, 4 et 5 juillet prochains.

NIEVRE

LES 11 et 12 AVRIL 1^{er} National de Nevers

C'est donc les 11 et 12 avril prochains, que le stade Faidherbe, accueillera le 1^{er} national de Nevers. Dès le samedi 14 heures, débutera le national en tripléte (qui se poursuivra le dimanche matin, à partir des 1/8^e de finale) qui proposera le cumul d'indemnités de déplacement de 10.000 F aux vainqueurs. Se joueront ce même jour les concours 2 et 3, respectivement dotés de 2800 F et 1300 F à leurs lauréats.

Le dimanche, à 9 heures, est programmé le national bis, doté de 5500 F ainsi que le concours féminin (inscrip-

tions gratuites, se jouera par poules) qui proposera 2100 F aux vainqueurs, tandis que le complémentaire offrira 460 F.

Inscriptions: Pour le National A (jusqu'au 8 avril) et pour le national féminin (jusqu'au 10 avril), les engagements seront reçus par M. Jean Claude Sirot, 13 rue Jules Renard, 58640 Varennes Vauzelles accompagnés d'un chèque (75 F pour les trois concours débutant le samedi) libellé à l'ordre du Comité d'Organisation du National de pétanque de Nevers).

Renseignements complémentaires:
86 57 18 45
86 59 14 48
86 37 60 14

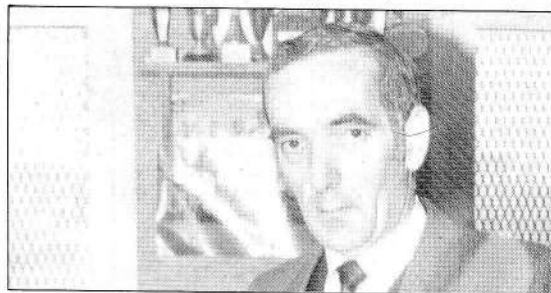

A TRAVERS LES ASSEMBLEES GENERALES

A l'A.C.P.N., Paul Berthelot a succédé à Georges Hennebois à la présidence, le reste du bureau est pratiquement inchangé.

A la J.G.A.N., Michel Labussière a signé un nouveau bail à la présidence du club... qui a dété ses quinze ans avec éclat en 1986.

A l'A.S. Garchizy, Francis Targarona a été élu président au cours de l'assemblée générale, qui a démontré une nouvelle fois la vitalité du club.

AU COMITE DEPARTEMENTAL LA LUTTE CONTRE LES CONCOURS SAUVAGES S'INTENSIFIE

Au cours de l'assemblée générale du comité, en décembre dernier, il a beaucoup été question des concours sauvages et de la manière de les combattre. Dans ce sens, les dotations

et indemnités des compétitions officielles seront améliorées, tandis que les joueurs et arbitres qui participeraient à des épreuves non officielles, se verraient interdits de championnats départementaux pour une durée déterminée.

LA MEDAILLE D'OR DE LA F.F.P.J.P. A ROLAND LEMAITRE

Traditionnellement, la remise des récompenses vient en agréable point d'orgue de l'A.G. du comité. Cette cérémonie revêtait en 1986 un caractère tout particulier. En effet deux fidèles serviteurs de la pétanque Nivernaise se sont vus remettre des distinctions fédérales, Roland Lemaître (président d'honneur de la J.G.A.N.) recevant la médaille d'or, tandis que la médaille d'argent allait à Jean Paul Cottet (vice-président du A.C.P.N.)

Correspondance:
Bernard Chouigny



RHONE

**GRAND PRIX
"LE PROGRES"
DEUXIEME ROUND**

Couronné de succès l'an passé, lors de sa naissance, le grand prix "Le Progrès" a bien entendu été reconduit en 1987. Les deux premiers qualificatifs ont fait le plein avec 64 équipes à Parilly et 56 à Villeurbanne. A noter la "perf" de la néo villeurbannaise Ranya Kouadri, qui s'est qualifiée d'entrée aux côtés de Fernand Brauer (le frère de César de Montélimar) et du "papé" des Brosses, Joseph Segura.

A Parilly: 64 triplettes
Demi-finales: Nicolas bat Segura J., Kouadri, Brauer (Brosses), Femenia bat Lacondemine R., Lusinchi A., Juan H. (Sainte-Foy)
Final: Femenia, Villagrassa C., Desfeuillet (Brosses) battent Nicolas, Lozano J., Santamaria (Brosses)

A Villeurbanne: 56 triplettes
Demi-finales: Ondet bat Pepin X, Perrin T., Massoulier (Calade), Rosa bat Moutier, Belayatti, D'Introno (Givors)
Finale: Rosa, Pioch, Fibeyre (Givors) battent Ondet, Chambouvet B., Saut (Brosses)

**LES EQUIPES
QUALIFIEES**

Brosses-Pétanque Villeurbanne: Femenia A., Villagrassa C., Desfeuillet, Nicolas, Lozano J., Santamaria, Segura J., Kouadri, Brauer, Ondet, Chambouvet B., Saut.

Pétanque Club Givordin: Moutier, Belayatti, d'Introno, Rosa, Pioch, Ribeyre.

Sainte-Foy Pétanque: Lacondemine R., Lusinchi A., Juan H.

Calade-Pétanque: Pépin X, Perrin T., Massoulier.

LES "QUALIFS"

Avril: 25: Sathonayé-Camp, A.P.S.C.

Mai: 9: Cours-la-Ville, Pétanque Club; 16: Lyon-Gerland, Câbles - Corpo; 17: Givors, Pétanque-Club; 28: Villeurbanne, Renouveau pétanque-club; 29: Saint-Symphorien d'Ozon, Pétanque-Club des Marais.

Juin: 5: Vénissieux, C.M.O.V.; 6: Lyon 9^e, Saint-Rambert-Ile Barbe; 12: Vaulx-en-Velin, la Grande Ile; 20: Lyon 3^e, Troll-Sports-Corpo.

Septembre: 5: Lyon-Duchère, A.B.C.D.; 13: Lyon-Gerland, Patronage Laïque Aristide Briand.

FINALE:

Les 3 et 4 décembre à Villefranche, à partir de 14h30, un concours parallèle, et un concours féminin seront organisés le dimanche par Calade-Pétanque.

LOIRE

**LES 23 et 24 MAI
8^e national de Firminy**

Le 8^e national de Firminy verra le jour les 23 et 24 mai prochains. Cette édition 1987 marquera un tournant dans la carrière de ce grand rendez vous de l'héxagone, dans la mesure où elle sera fortement teintée d'internationalisme, avec la présence de cinq nations, dont les champions du Monde Tunisiens.

Samedi 14 h 30: Challenge Michel Hirsch, en triplettes, par poules. Sortants de poule 100 F, puis 100, 200, 450, 950, 1600, 4000 et 7600 soit un cumul d'indemnités de déplacement de 15.000 F (dont trois louis d'or) aux vainqueurs.

Samedi 16 h: Début du national féminin par poules, doté de 4000 F et les mises.

Dimanche: poursuite des nationaux A et féminin. A 8 heures, national Bis doté de 10.000 F et les mises. A 11 heures, concours basé sur 32 triplettes mixtes.

Inscriptions jusqu'au 22 mai à: Amicale Pétanque et Loisirs Firminy Vert, 2 rue de la Tour, 42700 Firminy - Tél. 77 56 55 85.

ISERE

**30 ET 31 MAI
5^e national de Roussillon**

La 5^{ème} édition du national de Roussillon aura cette année lieu les 30 et 31 mai. Samedi à 15 heures: national basé sur 128 triplettes

(par poules). Cumul 10.000 F

A 10 heures: grand prix de la ville de Roussillon. Cumul 3040 F + coupes

A 10 heures: grand prix féminin. Cumul 1190 F + coupes

Lundi 1^{er} juin, à 14 h 30: 4^e grand prix des commerçants de l'agglomération basé sur 128 doublettes. Cumul 2730 F + coupes.

Inscriptions pour le national: avant le 30 Mai, accompagnées d'un chèque de 75 F libellé à l'ordre de la Pétanque Roussillonnaise, adressées à: Pétanque Roussillonnaise "Le Cabanon", place des Cités, 38150 Roussillon. Tél. 74 29 49 90 (de 16 à 19 heures).

Le 8 mai à Montbrison concours de 128 doublettes

Vendredi 8 Mai à 8h30 l'Union Sports et Loisirs de Montbrison, organise à l'occasion du cinquantième de la société, un grand concours de pétanque.

Participation aux frais 52F par doublette y compris jeunes.

Indemnités: 0, 50, 80, 120, 500, 1000, 3000 soit un cumul de 4750F + 2 lots valeur 800F + coupe, bouquet.

A 15 heures, 64 doublettes ou plus. Participation 40F par doublette cumul de 2000F + boules, coupes, bouquets.

Inscriptions reçues au 77.58.69.95 ou 77.58.01.87 qui devront être accompagnées du chèque sous 48h libellé à U.S.L. Pétanque, 55 rue de la République, 42600 Montbrison.

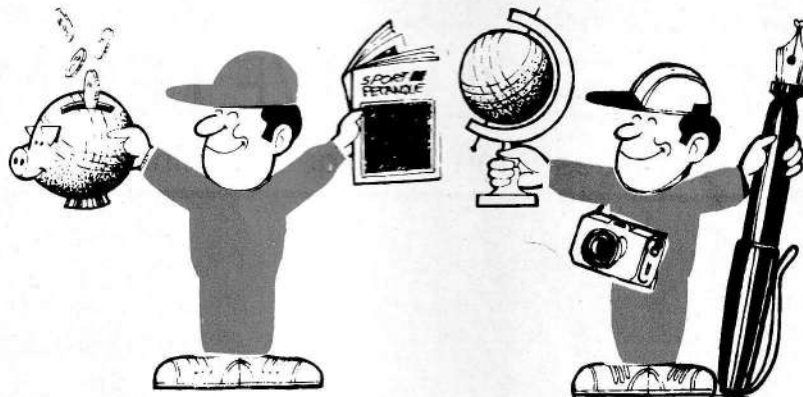

- Vous avez des loisirs, vous aimez les boules
- Vous êtes connus auprès des clubs de votre département
- Vous êtes intéressés par une activité complémentaire

**DEVENEZ CORRESPONDANT
DÉPARTEMENTAL**

SPORT 
PETANQUE

La saison commence, répondez-nous vite !

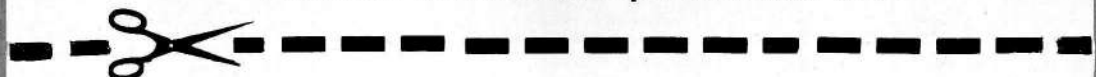

Votre proposition de correspondant m'intéresse, et je souhaite en connaître les modalités de fonctionnement.

Mon numéro de téléphone : - domicile :
- bureau :

Nom :
Adresse :

SEINE MARITIME

PORTRAIT D'UN ARBITRE

Jean-Yves JAFFRENOU,
Arbitre de Ligue

Lorsque l'on possède un bon arbitre, il est normal qu'on lui rende hommage; l'ami Jean-Yves entre dans cette catégorie pour ses qualités d'arbitre, mais aussi et surtout par celles d'un homme intelligent.

Il officie depuis 1977 et comme arbitre de Ligue depuis 1981, et lorsque la diorection d'un concours lui est confiée, c'est l'assurance pour les dirigeants et les joueurs d'un arbitrage de qualité fait de compétence, de calme et de courtoisie.

Le qualificatif de bon arbitre lui va comme un gant, et il semble même qu'il ait la "pointure" d'un arbitre national... En effet, il possède également des dons

pédagogiques puisqu'il est le Président de la Commission d'Arbitrage de la Ligue de Haute-Normandie. Il a aussi d'autres responsabilités au Comité Directeur du Comité Départemental et dans son club de la Boule Pétanque Saint-Pierre les Elbeuf, en tant que vice-président; club dans lequel il joue aussi depuis toujours.

L'avenir est devant lui, puisqu'il est né le 24 août 1954; à l'heure où notre sport est enfin reconnu comme discipline olympique, c'est à des hommes comme lui (heureusement nous en disposons de quelques-uns) qu'échoit la formation des futurs directeurs de jeu qui n'admettra pas la médiocrité.

Merci Jean-Yves de servir aussi bien la Pétanque avec tant de discrétion et toujours avec le sourire!...

Raymond LEROY



CLIN D'OEIL SUR la BOULE P DE SAINT-PIERRE

Saint-Pierre-les-Elbeuf c'est la ville où siège la Ligue de Haute-Normandie, mais c'est surtout un des rendez-vous des pétanqueurs sur le terrain de la B.P.S.P.; un des clubs les plus anciens! 27 ans, cela fait un beau bail.

Club sans remous, où chacun des membres opère discrètement pour le plus grand bien de la Pétanque et si par hasard un problème se présente, qui ne puisse être réglé qu'en expliquant haut et fort des arguments convainquants, le club possède en son Président l'homme de la situation avec toutes les qualités requises.

Jack Blandin est président depuis 15 ans et la méthode doit aussi avoir du bon puisque la politique du club est la continuité.

Les joueurs qui viennent disputer un concours à la B.P.S.P. doivent savoir, qu'ici, on ne transige pas avec les règlements, et c'est peut-être pour cela qu'on y passe de bons moments.

Le palmarès n'y est pas spécialement pléthorique et il me sera pardonné de ne citer, de mémoire, que Mesdames Derouet et Pascal comme qualifiée pour le championnat de France Féminin 1983.

Depuis l'an dernier, une innovation avec l'organisation au mois de Mai (le 8 cette année) d'un concours mixte en triplette - 2 hom-

mes + 1 femme dont le but avoué est d'aguerrir les féminines. L'an passé 64 triplettes venues des 2 départements avaient répondu à l'appel et la satisfaction était grande chez les dirigeants du club où les joueuses sont nombreuses et qui se font respecter sur leur terrain - dont 3 sortent des poules, une en quart de finale du 1^{er} concours (Mme Lebots).

Cette année, pour que la satisfaction se transforme en succès, il faut une mobilisation générale des dames (en particulier, celles de l'Eure); et si les efforts des dirigeants sont compris et si je n'ai pas prêché dans le désert, à ce moment-là, le concours sera devenu un classique de la saison normande.

Une autre ambition plus secrète, me dit aussi qu'avec l'aide du Maire, cette équipe soit à la recherche d'un autre terrain; le coût de l'opération semblant réglé. Composition du bureau dont les membres sont à mettre au tableau d'honneur des bénévoles: Président d'Honneur: M. Rochet, Maire; Président actif: Jack Blandin; Vice-Présidents: Roger Julien, Marcel Grouard; Secrétaire: Jacques Joannes; Adjoint: Martine Durufflé; Trésorier: Michel Canu; Adjoint: Francis Leroy; Secrétaire sportif: J.Yves Jaffrenou; Arbitres: J.Yves Jaffrenou et Dominique Lebots; Membres: François Liaudet et Manuel Devin.

Raymond LEROY

LES DATES A RETENIR

Le sort en est jeté! la saison 1987 est programmée par les différentes assemblées générales de Ligue et de Seine-Maritime par l'intermédiaire des enchères qui se sont tenues sur les secteurs de Rouen, du Havre et de Dieppe.

Pour les hauts-Normands la saison débute très tôt, le 7 mars très exactement car le premier qualificatif pour la triplette se situe au 5 avril; le délai de quatre semaines entre ces deux dates sera mis à profit, il ne faut pas en douter, pour les joueurs pour "se faire le bras". Sauf erreur, voici les rendez-vous essentiels ou à ne pas manquer en 1987.

Départementaux :

- 5 avril, 1^{er} qualificatif triplettes à Mont-Saint-Aignan;
- 12 avril, 2^e qualificatif triplettes à Nice Pétanque.
- 19 avril, championnat corpo + doubl. féminines à Blangy/Br.
- 26 avril, championnat doubl. seniors à Fécamps
- 1^{er} mai, championnat tri-

plettes, toutes catégories à C.O. Couronne

- 24 mai, championnat tête-à-tête à St-Nicolas d'Aliermont

Championnat de Ligue

- 10 mai, triplettes toutes catégories + doublette féminine à Evreux, pétanque

- 17 mai, doublettes seniors au Tréport

- 31 mai, tête-à-tête seniors aux Andelys

- 6 & 7 juin, jeu provençal,

triplettes à Sotteville

Concours à caractère exceptionnel

- 8 mai, grand prix mixte (2h + 1F) des 2 comités à Saint-Pierre-les-Elbeuf

- 21 juin, grand prix du Mont-Gaillard au Havre

- 6 septembre, grand prix du Secteur Dieppois

- 12 et 13 septembre, National de Sotteville en triplettes

- 20 septembre, Trophée du Comité à Cany en triplettes.

Raymond LEROY

ORNE

Réunion générale des clubs à Argenton

Sous la présidence de J.L. Favey et en présence du président de la ligue de Basse-Normandie A. Defrance, cette réunion a permis de faire un bref retour sur les assemblées départementales et de ligue et de préparer la saison 87. Le calendrier sous sa nouvelle présenta-

tion a reçu l'approbation général. Quant au président il a donné de nombreuses informations aux dirigeants de clubs sur des sujets tels que la publicité, la FNDS, la presse, etc...

A l'issue de la séance et après avoir remercié l'ASPTT pour son accueil, Jean-Louis Favey a souhaité une excellente saison aux pétanqueurs de l'Orne.

VOSGES



**ASSEMBLEE GENERALE
DU COMITE**

Le comité départemental a tenu ses assises au centre social du Plateau de la Justice à Epinal. Le Président Bernard Duc a rappelé à l'assistance combien l'année 86 avait été reconnue discipline olympique et qui de ce fait est en

mesure d'être présent à Barcelone en 1992 en tant que discipline de démonstration. Importante également pour le comité qui pu s'enorgueillir de l'exceptionnel organisation des championnats du monde à Epinal. "Voilà, dit-il, bien des sujets de satisfactions et il faut en remercier tous les

intéressés". "Le Comité se doit de continuer sur cette voie et pour 87 nos principaux objectifs seront d'atteindre le cap des 2000 licenciés, d'obtenir des résultats plus probants dans les différents championnats, enfin de mener une politique des jeunes susceptible d'accroître les effectifs de cette catégorie.

**SPORT PETANQUE
CONDEEN**

Ce club a connu sa première saison sous la présidence de Monsieur Alain Bizé. Une saison satisfaisante dont le bilan positif constitue un encouragement pour l'année 1987. Il reste certes encore beaucoup à faire, mais les

efforts déjà réalisés sont un gage de confiance pour l'avenir. Il reste à féliciter l'ensemble du bureau pour l'initiative d'avoir organisé un concours au profit des "Restaurants du Cœur". En contribuant à l'œuvre de Coluche, ce jeune club a montré que le sport-pétanque savait participer à un grand élan social.

MARNE

**Même le "bouchon"
pétille en Champagne**

La pétanque à Loisy-sur-Marne est une activité fêliche depuis quelques années. Lorsqu'en 1980 la section pétanque, grâce à l'initiative du président Georges Gagneaux, s'adjoit aux disciplines du Racing-Club, l'ambition était grande. Aujourd'hui, grâce à un comité organisateur compétent, sportif et créatif les objectifs se réalisent. Ainsi a pu être mené de front la compétition, les loisirs, la détente, le tout agrémenté de quelques pincées d'amitié. Progression harmonieuse également au niveau des licenciés tant par la quantité que par la volonté de s'adresser aux jeunes. Ainsi 70% des joueurs et joueuses ont ici moins de 30 ans. Sur le plan sportif les résultats suivent la même courbe ascendante: 81: champion départemental cadets doublettes; 82: vice-champion Champagne cadets triplettes; 83: Champion Marne minimes triplettes; Vice-champion Champagne minimes triplettes; Champion Marne cadets triplettes; 1/8 de finale de championnats de France à Luné-

ville; Champion de Champagne doublettes cadets; Vice-champion Marne seniors doublettes. 84: Champion Marne minime tête-à-tête; Vice-Champion Marne minimes triplettes; Champion de Champagne minimes triplettes. 85: Champion Marne minimes tête-à-tête; Champion Marne minimes doublettes; Champion Marne minimes triplettes; Vice-Champion Champagne Wminimes triplettes; Vice-Champion Marne cadet tête-à-tête; Vice-Champion Champagne juniors doublettes; Vice-Champions juniors triplettes. 86: Champion Marne minimes doublettes; Vice-Champion Marne minimes triplettes; Champion Marne cadets doublettes. Si les seniors n'atteignent pas les finales ils sont malgré tout présent aux places d'honneur. Sur le plan créatif, même progression. En 83 et 84 organisation de concours régionaux, puis en 85 et 86 d'inter-régionaux. En 1987, 8 concours sont prévus dont un national qui se déroulera sur des terrains tracés. A Loisy, la pétanque n'a pas fini de progresser...

**10 CHEFS-D'ŒUVRE
DE L'EROTISME
POUR 118 F SEULEMENT !**

Pour
lecteurs avertis !



DÉCOUVREZ : Des romans inoubliables où éclatent à chaque page la sensualité, l'impudeur et la violence érotique ! Des plaisirs interdits où corps et esprit sont avides de vivre les fantasmes les plus délirants ! Un monde vertigineux où les maîtres sont les esclaves de leurs perversions et où les captives découvrent les plaisirs de la soumission !

BON DE COMMANDE

à retourner dès aujourd'hui à MESSENGERS - 18, avenue des Champs-Élysées - 75008 PARIS
OUI, je désire recevoir les 10 chefs-d'œuvre de la littérature érotique au prix exceptionnel de 118 F + 21 F de frais d'envoi. J'ai pris bonne note que je recevrai en plus mon cadeau surprise, pour cela, je vous indique ma date de naissance :

Je règle par : chèque bancaire C.C.P. (3 volets à l'ordre de MESSENGERS) Mandat-lettre

Nom _____ Prénom _____

N° _____ Rue _____ Code postal _____ Ville _____

HERAULT

Portrait d'Edmond Sévégné

Ayant été à plusieurs reprises son partenaire dans des concours nationaux, j'entretiens des relations très amicales avec Edmond Sévégné, l'un des pétanqueurs les plus appréciés et les plus populaires de la région montpelliéraine. Pourtant, j'ai dû attendre le 18 février 1987 pour l'interviewer en toute simplicité, à l'heure de l'apéro, dans un bar-restaurant de Montpellier.

Q: Edmond, depuis quand joues-tu et comment as-tu commencé?

R: Je joue depuis l'âge de 14 ans. J'ai commencé à jouer à Sommières, sur l'esplanade, avec mon père. Comme c'était un bon pointeur, c'est moi qui faisais le tireur.

Q: Dans quel club évolues-tu?

R: A la Boule Lunelloise. Le président en est Monsieur Senneaux, un homme très dévoué, qui participe lui-même à des parties amicales. Il a succédé au regretté Louis Vedel.

Q: Quel a été jusqu'à présent ton partenaire favori?

R: Voilà une question embarrassante. J'ai eu beaucoup de partenaires. Toutefois, celui avec lequel j'ai obtenu les meilleurs résultats, c'est mon cousin Georges Fédière. Mais depuis deux ans, je joue avec Régis Denjean. C'est un joueur avec qui je m'entends bien, malgré quelques différents d'ordre tactique heureusement sans conséquences fâcheuses.

Q: En dehors de ces deux champions, qui citerais-tu également?

R: Je citerais Christian Bassier, Serge Oltra, Christian Martorel et l'ex-champion du monde François De Souza.

Q: Quels sont les joueurs qui ont produit sur toi la plus grosse impression?

R: C'est surtout Brocca, Capeau, Jo Farret et Christian Fazzino.

Q: Quel est ton dernier titre départemental?

R: C'est le championnat du Gard individuel, à Bernis en 78. J'y ai battu Max Durand en finale.

Q: Cela fait plus de huit ans! Comment expliques-tu le fait de ne plus avoir remporté de titre depuis cette date?

R: D'abord, c'est parce que j'ai changé de département. ce qui m'a obligé à changer de partenaires. Ensuite, dans l'Hérault, le niveau général est bon; par consé-

quent, il s'avère de plus en plus difficile de remporter un titre départemental.

Q: Quelle est ta dernière victoire marquante en 86?

R: C'est le National de Périgueux. Je l'ai gagné en triplettes avec Denjean et Bonnal; et j'ai fait également la finale en doublettes avec le même Régis Denjean.

Q: Parlons de 1987. Comment as-tu monté ton équipe? Et quelles sont tes ambitions?

R: J'ai monté ma triplette avec Régis Denjean et "Pépé" Marcou pour les qualifications au championnat de France. Mon ambition est donc avant tout de me qualifier pour le championnat de France en triplettes (auquel je n'ai plus participé depuis 1984 à Bastia, avec Scialo et Falip). Par ailleurs, j'ai l'intention de disputer le plus possible de concours nationaux avec Denjean et plusieurs pointeurs qui nous l'ont demandé. En effet, Régis et moi avons surtout besoin d'un bon meneur de bouchon.

Q: A part la pétanque, pratiques-tu d'autres sports?

R: Il m'est arrivé de jouer au provençal et au lyonnais, mais je n'y joue plus car je préfère de loin la pétanque. Par ailleurs, j'ai joué pendant vingt ans au foot-ball à Montpellier et à Lodève (en division d'honneur).

Q: Que t'apporte la pratique assidue de la pétanque?

R: Pour moi, la pétanque est un sport qui permet de se faire de vrais amis. Mais pour se maintenir à un bon niveau, il faut avant tout posséder l'envie de gagner. Merci Edmond pour toutes tes réponses. Je te souhaite de gagner encore un maximum de nationaux et de participer en 87 à un championnat de France.

FICHE D'IDENTITE

Nom: SÉVÉGNÉ
Prénom: Edmond
Age: 45 ans
Situation: Marié, 2 enfants
Profession: Artisan peintre
Licencié à: La Boule Lunelloise (à Lunel).

PALMARES

1) Trois titres de champion départemental:
75: Champion du Gard en triplettes (avec Fédière et Severan)
77: Champion du Gard en doublettes (avec Fédière)
78: Champion du Gard en tête à tête.



2) Neuf qualifications aux championnats de France:

Une fois en tête à tête (78)
Une fois en doublettes (77)
Six fois en triplettes (69, 74, 75, 79, 81, 84)
Une fois au C.d.F. PTT en triplettes (68).
3) Quart-finaliste du Championnat de France doublettes: en 77 à Toulouse (avec Fédière)
4) Cinq grandes victoires dans les Nationaux: Genève (77), Nîmes (84), Rodez (85), Vabrais (85), Périgueux (86)
5) Cinq finales disputées dans les Nationaux: Montpellier ASBAM (76), Marseillan (80), Limoux (82), Saint-Affrique (83), Alès (85)

Bernard BONNAL

A NOTER

Deux dates à retenir dans l'Hérault:

1) Samedi 13 et Dimanche 14 juin 1987: Castelnau-le-Lez (tout près de Montpellier)
2) Vendredi 24 et samedi 25 juillet 1987: Montpellier (boulodrome de la Paillade)

Les grandes dates du printemps dans le Lot:

Dimanche 19 avril: éliminatoires doublettes (séniors)
Dimanche 26 avril: Éliminatoires triplettes (toutes catégories)
Vendredi 1^{er} mai: championnat du Lot corporatif (à Albas)
Dimanche 3 mai: Cham-

pionnat du Lot féminin (à Flaujac-Poujols)

Vendredi 8 mai: Challenge de la Résistance (à Cahors) - Qualification ligue féminin (à Cahors)
Dimanche 10 mai: Championnat du Lot triplettes (à Castelnau-Montratier)
Dimanche 17 mai: Championnat du Lot doublettes (à Concorès)
Dimanche 24 mai: Championnat du Lot tête à tête (à Cajarc)
Samedi 6, Dimanche 7 et lundi 8 juin: les trois jours de Figeac (concours national): S6 triplettes, D7 et D8 doublettes.

Bernard BONNAL

GIRONDE

**LES BORDELAIS
A L'HEURE PROVENCALE**

4^e Critérium d'hiver:

Les samedi 2 et dimanche 22 février a eu lieu à Bordeaux-Lac le 4^e critérium d'hiver au jeu provençal. Grâce à la compréhension des services sportifs de la ville de Bordeaux, ce critérium interdépartemental a pu se dérouler à l'abri des intempéries sous le hall des expositions de la Foire.

Dans ce cadre magnifique 16 jeux avaient été tracés, sablés et clôturés donnant à cette manifestation un air de fête malgré la température hivernale. 32 triplettes au départ en la présence de Messieurs Laparie et Asteagé du comité girondin.

Dès le soir du premier jour, les triplettes venues de l'extérieur avaient chuté.

La Dordogne et les Landes ne seraient donc pas représentées pour la seconde

journee. Parties très équilibrées durant les 1/4 de finales. Mais d'jà les favoris forcent leurs talents pour tirer leur épingle du jeu.

Les 1/2 finales donneront lieu à un très beau spectacle. D'un côté l'équipe Kamarony devait cravacher pour venir à bout de la jeune formation de Mireport, club de la Rive Droite de la Garonne.

De l'autre côté Patou Gardères, le fils de Jeannot, c'est un peu "usé" devant la triplette Riboulet, mais a fini par vaincre cette accrocheuse et symptomatique formation de Pelleport.

La finale a respecté l'horaire prévu. Le but a été lancé par M. Dauba de la Commission Départementale sous les acclamations du public bordelais venu nombreux pour suivre les débats.

Dès la 1ère mène, il est évi-

dent que la réussite à l'ppoint est du côté des futurs vainqueurs sur ce terrain très roulant.

Aussi, malgré quelques bonnes réactions du club de Nouveau-Port les joueurs de Pelleport ont mérité leur victoire. C'est donc Paul Kamarony, récent vainqueur des 24 heures de Talence à pétanque qui, en compagnie de ses partenaires Faugère et Rouly, remporte ce 4^e critérium d'hiver. Une victoire d'équipe acquise avec une grande sportivité.

Résultats:

1/2: P. Kamarony bat Monteil, Ménard, Rebière (Pelleport); Garderes bat Riboulet, Chalupt, J.P. Kamarony (Pelleport).

Finale: J.-Paul Kamarony, Faugère, Rouly (Pelleport) battent Garderes, Ségura, Ondet (Nouveau Pont) 13 à 9.

**DOUBLETTES
PROVENÇALES
AU CLUB
ATHLETIQUE
MUNICIPAL DE BORDEAUX**

Après le critérium d'hiver, le témoin était repris et les 7 et 8 mars, les longistes bordelais étaient à nouveau à l'honneur sur le magnifique terrain de la cité du Grand Parc.

Domage que le temps gris et pluvieux ait quelque peu perturbé cette épreuve. Si bien que dès les 1/4 de finales, il fallait vraiment du courage et une passion inconditionnelle pour poursuivre les parties. Ce qui n'empêcha pas d'ailleurs les joueurs présents à donner le meilleur d'eux-mêmes.

2 chocs importants en 1/2 finale où d'un côté les néocains Dauba et Mano exécutent avec panache leurs adversaires Salom et Picon, pourtant ex-champions de Gironde, et de l'autre où la famille Gardères, père et fils, mieux armés au tir, ne laissèrent aucune chance à leurs rivaux du club de Ranesies.

C'est trempées jusqu'aux os, que les deux formations allaient disputer une finale sans conviction. Avouez qu'il est bien difficile de prendre du plaisir à ce jeu lorsque la pluie redouble. La victoire revient néanmoins à l'équipe de Mano et Dauba, sociétaires de Ludon-Médoc.

ALPES MARITIMES



A Martigues les Alpes Maritimes étaient bien représentées

GARD

**ASSEMBLEE
GENERALE
DU COMITE**

Nîmes: Comme chaque année, après le Congrès National, le Comité du Gard, tient son Assemblée Générale, cette fois les débats ont pour cadre l'Auditorium de Centre Pablo Neruda, qui fut trop exigu pour contenir les nombreux Présidents ou Dirigeants des Sociétés Gardoises.

Sous la diction de son Président Claude Chapelle, les travaux furent menés dans de très bonnes conditions, et les divers rapports sportif, moral et financier furent adoptés à l'unanimité.

Nous avons notés à la table officielle, Madame Jean de la Direction Départementale des Sports, Monsieur Castagnet vice-président de l'O.D.S. ainsi que Monsieur AGOT adjoint aux sports de la ville de Nîmes.

Les grandes dates de la saison 87 dans le Gard

Pétanque: Eliminatoires tous secteurs en triplette 25/26 avril. Championnat du Gard DOU et T à T à Alès les 2/3 Mai. Championnat du Gard TRI à Jonquières les 9/10 Mai. Championnat du Gard TRI Juniors, Cadets, Minimes à Salindres 14 Juin. Trophée Mixte du Comité du Gard TRI. Bellegarde 15 Août. 2^e National Grand Prix du Comité du Gard TRI + F; C.M. Jardins de la Fontaine à Nîmes 26/27 Septembre. 7^e National de la ville d'Alès 10/11 Octobre, Pétanqueurs des Arts.

Jeu Provençal: Tout d'abord l'évènement de la saison à Beaucaire. Championnat de France DOU. les 3/4/5/6 Septembre, organisation du Comité du Gard et de la Boule Beaucairoise. A Nîmes et Fourques 1^{er} qualificatif 28 Mai (Ascension). 2^e National de Bernis:

29/30/31 Mai et 1^{er} Juin TRI. 20^e Ricard-la-Marseillaise. Boule du Tortoni 13/14/15 Juin Nîmes à Gallargues le Montueux et Saint-Chaptes 21 Juin 2^e qualificatif à Nîmes 4/5/6/7 Juillet Grand de la Ville de Nîmes et du Comité du Gard, Jardins de la Fontaine. TRI. A Nîmes 12/13/14 Juillet Grand Prix Cacharel. TRI. A Bellegarde 11/12 et 14 Juillet Championnat du Gard DOU. A Nîmes 18/19 Juillet Championnat du Gard. TRI.

Ligue Pétanque: A Montpellier 26 Avril Championnat DOU. Féminine (ouvert à toutes). A Carcassonne 4/5 Juillet Championnat TRI Junior, Cadet, Minime. A Mendé 30 Août Championnat DOU Féminine Qualification 88. Dans les P.O. lieu à désigner Championnat TRI (ouvert à tous).

Ligue Jeu Provençal: A Sète 1/2/3 Août TI. Ouvert à tous. A Sète 11/12/13 Septembre Championnat de France Triplette.

Voici en quelques lignes les grandes dates du comité du Gard et de la Ligue Languedoc Roussillon.

Boulistes à l'honneur: 28 présidents ou dirigeants reçurent la médaille de Bronze du Comité du Gard.

Médaille d'argent du Comité du Gard: Messieurs: Fulcrand (Vauvert), Nicolas (Lasalle), Zanchi (Alès), Soto (Rochessadou), Chaniac (St-Chaptes), Savère (Le Vigeant) et notre confrère du Midi-Libre Granier.

Médaille d'argent de la F.F.P.J.P. Monsieur Dardalhon (Le Martinet).

Médaille d'Or du Comité du Gard: Monsieur Gonzales (Rochessadou) Chef du 7^e secteur.

Félicitations à tous ces nouveaux récipiendaires.

GERRAY

HAUTE GARONNE

**Assemblée Générale
de la Haute-Garonne**

C'est à Colomiers que se sont réunis les 350 délégués représentant les sociétés du département. M. le Maire, Alex Raymond a présidé les débats et en a profité pour faire l'éloge du président Calastrenc dont l'incessante activité depuis 1969 a permis de hisser la Haute-Garonne au premier rang des comités nationaux. En 18 ans, l'effectif a enregistré une augmentation de 350%, passant de 7000 à 25000 licenciés. Monsieur Laflurance, secrétaire général, dans son bilan très complet a pour sa part souligné que la saison 86 avait vu la fin de la chute amorcée depuis quelques années dans les catégories "jeunes" et surtout le grand départ de la catégorie féminine ce qui bien entendu conforte notre discipline dans son aspect familial et social.

Monsieur Calastrenc a tenu à rappeler que le comité d Haute-Garonne tenait à respecter une certaine éthique qui devait se concrétiser par la tenue des joueurs, la bonne organisation des concours et le respect de chacun. La commission de discipline, dit-il, est là pour remplir son œuvre, aidée avant tout par un arbitrage chaque jour plus performant. Nous œuvrons ajouta-t-il pour une meilleur

leur qualité de vie. Notre pole-position sur l'échiquier national, ne doit pas relâcher notre vigilance, car rien n'est définitivement acquis. Nous devons fournir encore beaucoup d'efforts, aidés dans notre tâche par la fédération et soutenus par les responsables locaux et régionaux. Le plus bel exemple a été en 86 l'aboutissement du projet d'un palais de pétanque. C'est un ouvrage unique en France et dont l'intérêt devrait rapidement être démontré.

Encore quelques chiffres: le comité de la Haute-Garonne régit 355 sociétés emmenées par quelques 3000 dirigeants bénévoles.

En 86, 866 concours officiels on été organisés. 5 sociétés dépassent les 200 licenciés, la palme revenant à Tourfeuille avec 276 licenciés, suivi de la Boule Joyeuse de Colomiers (268) et de la Jeunesse Sportive de Cugnaux (239).

En conclusion, même si au niveau des championnats nationaux les résultats n'ont pas toujours été ceux exomptés, il convient de souligner l'excellente santé de ce comité du sud-ouest dont l'avenir paraît parfaitement tracé.

Effectifs: Seniors: 19.300; Juniors: 1.101; Cadets: 1.062; Minimes: 543; Féminines: 2.237.
1^{er} Comité de France, 355 sociétés, 213 arbitres.



la boule OBUT

N°1 Mondial de la Pétanque